



**ALUGUER E VENDA DE MÁQUINAS
E PLATAFORMAS ELEVATÓRIAS**



LOXAM

HUNE

A

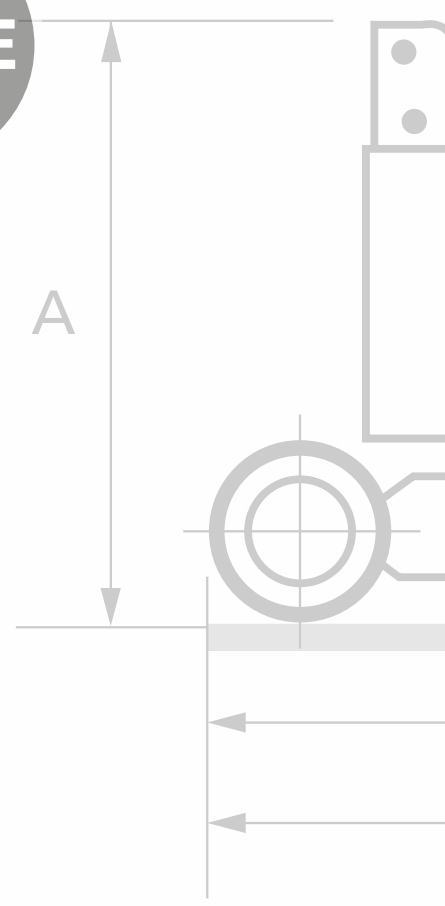



ÍNDICE

Introdução Geral 04

Plataformas

Plataformas Elevatórias de Tesoura 11

• Plataformas Elevatórias de Tesoura Elétricas 12

• Plataformas Elevatórias de Tesoura Diesel 14

Plataformas Elevatórias Articuladas 19

• Plataformas Elevatórias Articuladas Elétricas 20

• Plataformas Elevatórias Articuladas Diesel 23

Plataformas Elevatórias Telescópicas 29

Elevadores Pessoais 35

Plataformas Elevatórias sobre Lagartas 39

Plataformas Elevatórias sobre Camião 43

Maquinaria Generalista

Empilhadores Industriais 51

• Empilhadores Industriais Elétricos 52

• Empilhadores Industriais Diesel 53

Empilhadores Todo-o-terreno e Manipuladores

Telescópicos 55

Dumper's 59

Movimentação de Terras 63

Compactação 67

Geradores de Energia 71

Compressores e Martelos Pneumáticos 77

Máquinas não disponíveis em todo o país 80

Nossas Delegações 82

Quem SOMOS

A combinação da experiência da **LOXAM** e da **HUNE** posiciona-nos atualmente como empresa de referência do setor, primeira pela sua dimensão, oferta de parque de máquinas e cobertura geográfica, tanto em Espanha como em Portugal, oferecendo aos nossos clientes "MUITO MAIS QUE UM ALUGUER".

A NOSSA MISSÃO

Graças à nossa experiência e dedicação, oferecemos aos nossos clientes muito mais que um aluguer. Na **LOXAM-HUNE**, trabalhamos para fazer do mundo um lugar mais seguro, melhorando a inter-relação entre máquinas e pessoas.

A NOSSA VISÃO

É o enquadramento de trabalho em que conseguimos os nossos esforços para conseguir alcançar os objetivos:

- Crescer de forma sustentável e rentável.
- Ser reconhecidos como líder nos mercados em que atuamos.
- Ser uma referência de segurança no nosso setor.

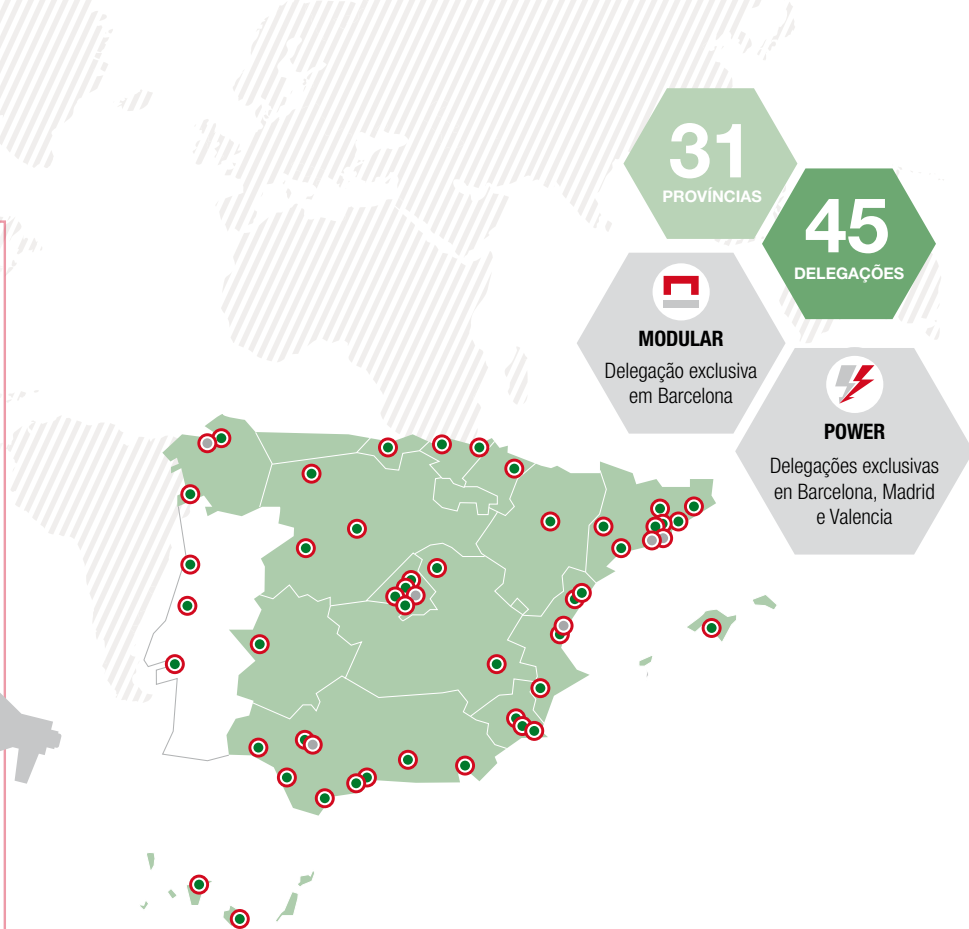

DELEGACÕES

LOXAM-HUNE, AMPLA ESTRUTURA DE DELEGAÇÕES EM ESPANHA E PORTUGAL

Com um parque de mais de 14.100 unidades, somos a empresa de referência para alugar equipamentos em diferentes setores, como construção, indústria, manutenção, energia e eventos. Oferecemos nossos serviços através de uma ampla cobertura geográfica, com 46 delegações e uma equipa de mais de 500 profissionais, com nível máximo de qualidade, eficiência e profissionalismo.

VALORES

OS NOSSOS

Princípios éticos sobre os quais assentam a cultura e a filosofia da **LOXAM-HUNE**. Definem as nossas regras de comportamento nos diferentes contextos e guiam as nossas ações:

LOXAM HUNE



SEGURANÇA

SEGURANÇA NO TRABALHO E PREVENÇÃO DE RISCOS PROFISSIONAIS

A segurança no trabalho é um dos nossos principais compromissos, pelo que levamos a cabo diversas medidas:

- **Formamos os operadores** acerca dos riscos envolvidos na utilização de máquinas e de outros elementos elevatórios, assim como as medidas preventivas a ter em conta para evitar acidentes.
- Promovemos uma **cultura de segurança** entre os trabalhadores.
- **Prestamos uma formação** comprometida com as exigências legais previstas pela Lei de Prevenção de Riscos Laborais.

Assim, graças à nossa política de Prevenção de Riscos Laborais, contribuimos para a diminuição de acidentes, a redução do número de avarias dos equipamentos e prevenimos a sua má utilização, em conformidade com a nossa **Responsabilidade Social Corporativa**.



Nós somos **DISPONIBILIDADE**

GRUPO LOXAM, LÍDER DO SETOR NA EUROPA.

Grupo **LOXAM**, líder europeu no aluguer de máquinas e plataformas de elevação, ocupa o quinto lugar no ranking mundial no setor, com uma rede de 750 delegações presente em 22 países. O grupo comemorou seu 50º aniversário graças à confiança de seus mais de 250.000 clientes e a dedicação de seus 7.900 empregados.



Serviço de Assistência Técnica em todas as nossas delegações, com uma frota de mais de 100 veículos-oficina.



QUALIDADE E COMPROMISSO AMBIENTAL



Disponemos de um **Sistema Integrado de Gestão**, baseado em 2 normas:

ISO 9001 “Sistemas de Gestão da Qualidade. Requisitos”.



ISO 14001 “Sistemas de Gestão Ambiental. Requisitos com orientação para o uso”.



Além da certificação OHSAS 18001 (Occupational Health and Safety Assessment Series).

Certificações que reconhecem o compromisso de proteção com o ambiente, o cumprimento das normas em vigor para a prevenção de Riscos Laborais e a gestão eficaz dos resíduos produzidos pela sua atividade industrial.





PLATAFORMAS ELEVATÓRIAS

- Braços Articulados Diesel (até 43 m. altura), e Elétricos (até 20 m. altura).
- Braços Telescópicos (até 43 m. altura).
- Elevadores Pessoais (até 10 m. altura).
- Plataformas sobre Lagartas (até 30 m. altura).
- Plataformas sobre Camião (até 90 m. altura).
- Plataformas de Tesouras Diesel e Elétricas (até 28 m. altura).

6.150
UNIDADES



MAQUINARIA GENERALISTA

- Empilhadores e Manipuladores Telescópicos.
- Compressores e Martelos Pneumáticos.
- Dumpers e Movimentação de Terras.
- Maquinaria de Compactação.
- Grupos Eletrogéneos.

3.800
UNIDADES



PEQUENA MAQUINARIA E CONSTRUÇÃO MODULAR

Nós temos todos os tipos de ferramentas e meios auxiliares para aluguer para trabalhos de manutenção, jardinagem, corte, soldagem, perfuração, limpeza e muito mais.

1.650
UNIDADES



LOXAM HUNE
MODULAR

A construção modular admite qualquer tipo de instalação. Colocamos à sua disposição uma ampla gama de recursos que tornarão o seu edifício mais funcional e confortável, tanto para uso temporário como indefinido.

2.500
UNIDADES



Nós somos a referência nacional na **formação de Operadores de equipas de trabalho** com um catálogo de 55 cursos diferentes Nós treinamos mais de 100.000 operadores de máquinas nos últimos 12 anos.

- Conselhos para mais de 7.000 clientes.
- Mais de 2.300 empresas formadas.
- Mais de 19.400 trabalhadores treinados.
- Mais de 2.500 cursos de treinamento realizados.

☎ 808 916 051 ✉ formacion@loxamhune.com

* Dados indicados correspondentes a 2017



LOXAM HUNE
FORMACIÓN

FORMAMOS PROFISSIONAIS

Temos uma grande variedade de equipamentos para **fornecimento de energia e controle de temperatura e clima.**

- Experiência multissetorial oferecendo Grupos eletrogéneos e geradores elétricos para locação com tecnologia de ponta.
- Aluguer de ar condicionado com uma gama de capacidades de refrigeração de 160 kW a 1.000 kW (de 137.600 Kcal./h. Para 860.000 Kcal./h.).
- Equipe técnica especializada, disponível 24 horas por dia/sete dias por semana.

☎ 808 916 051 ✉ power@loxamhune.com



LOXAM HUNE
POWER

FORNECIMENTO DE ENERGIA E
CONTROLO DE TEMPERATURA

Somos especialistas em **alimentação de energia para todos os tipos de eventos** e proporcionamos tudo o que é necessário para a sua montagem e execução cablagem e iluminação.

- Grupos eletrogéneos (5 a 5.000 kVA) insonorizados de última geração.
- Quadros elétricos (de 32 a 1.600 Amps).
- Conectores, yellow-jackets, cablagem, iluminação ...
- Máquinas e plataformas de elevação (camiões, plataformas, empilhadores ...) para toda a logística de materiais e montagem do evento.

☎ 808 916 051 ✉ eventos@loxamhune.com



LOXAM HUNE
EVENTOS

TUDO O QUE NECESSITA PARA
O SEU EVENTO

Oferecemos serviço de manutenção preventiva e corretiva do seu equipamento de elevação, energia e / ou maquinaria de construção, diesel e elétrico.

- Conselhos sobre a gestão do seu parque de máquinas.
- Cobertura nacional em caso de ter centros de trabalho diferentes.
- Contato exclusivo para todas as suas necessidades.
- Experiência e conhecimento do seu parque de máquinas.

☎ 808 916 051 ✉ mantenimientos@loxamhune.com



LOXAM HUNE
SERVICE

MANUTENÇÃO PARA OS SEUS ATIVOS,
SEGURANÇA PARA OS SEUS EMPREGADOS

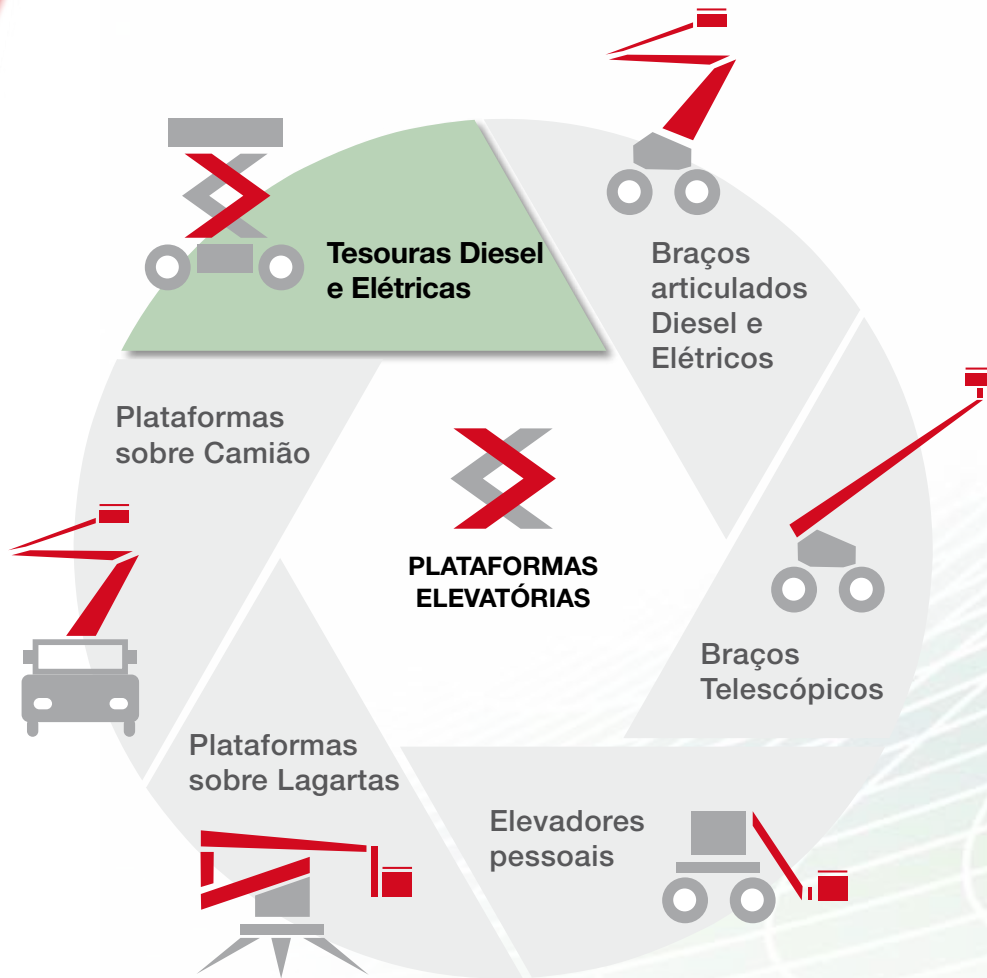

PLATAFORMAS ELEVATÓRIAS

PLATAFORMAS ELEVATÓRIAS DE TESOURA



Elétricas

- Ideal para trabajos interiores, com solos bem pavimentados.
- Plataforma extensível.
- Sem emissão de gases contaminantes.
- Baixo nível de emissão acústica.
- Opções:
 - Rodas anti-marca.
 - Grades desdobráveis.



Diesel

- Capacidade para trabalhar em diferentes tipos de terrenos (com estabilizadores).
- Grande capacidade de volume e carga.
- Plataforma extensível.
- Rodas anti-furos.
- Opções:
 - versões 4x4.
 - Grades desdobráveis.
 - Gerador para fornecimentos independentes.



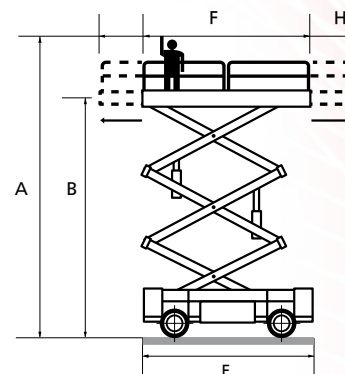
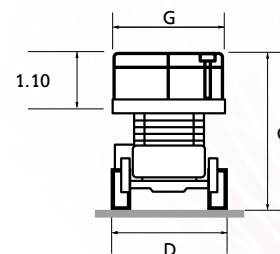

ALTURA	6 m			8 m						
	MARCA	HAULOTTE	GENIE	GENIE	GENIE	GENIE	GENIE	HAULOTTE	HAULOTTE	HAULOTTE
MODELO	OPTIMUM6	GS1530	GS1532	GS1930	GS1932	GS2032	OPTIMUM8	COMPACT8	COMPACT8W	1930ES
A. Altura de trabalho (m)	6,45	6,40	6,57	7,80	7,80	8,10	7,76	8,18	8,27	7,72
B. Altura base plataforma (m)	4,45	4,60	4,57	5,80	5,80	6,10	5,76	6,18	6,27	5,72
C. Altura dobrada (m)	1,91	2,03	2,03	2,10	2,11	2,11	2,00	1,99	2,14	1,98
D. Largura (m)	0,76	0,76	0,81	0,76	0,81	0,81	0,76	0,81	1,20	0,76
E. Comprimento (m)	1,73	1,83	1,83	1,83	1,82	2,44	1,88	2,31	2,31	1,87
FxG. Medidas plataforma (m)	1,65 x 0,70	1,64 x 0,74	1,64 x 0,74	1,64 x 0,74	1,64 x 0,74	2,26 x 0,79	1,65 x 0,70	2,30 x 0,80	2,30 x 1,20	1,87 x 0,76
H. Extensão (m) (*)	0,92-E	0,93-E	0,93-E	0,99-E	0,91-E	0,99-E	0,92-E	0,92-E	0,92-E	0,90-E
Capacidade de carga (Kg)	280	272	272	227	227	363	230	350	450	230
Capacidade de carga em extensão (Kg)	115	113	113	113	113	113	115	150	150	120
Peso (Kg)	1240	1233	1269	1344	1503	1589	1325	1730	1950	1565

(*) E = Extensão. DE = Extensão Dupla.

ALTURA	8 m		10 m						12 m		
	MARCA	JLG	SKYJACK	GENIE	GENIE	HAULOTTE	HAULOTTE	JLG	JLG	SKYJACK	GENIE
MODELO	2030ES	3219	GS2646	GS2632	COMPACT10N	COMPACT10	2630ES	2646 ES	3226	GS3246	3246ES
A. Altura de trabalho (m)	8,10	7,80	9,90	9,92	10,00	10,14	9,75	9,92	9,90	11,75	11,68
B. Altura base plataforma (m)	6,10	5,80	7,90	7,92	8,00	8,14	7,75	7,92	7,90	9,75	9,68
C. Altura dobrada (m)	2,20	1,99	2,28	2,29	2,25	2,26	2,33	2,33	2,15	2,40	2,33
D. Largura (m)	0,76	0,81	1,17	0,81	0,81	1,20	0,76	1,17	0,81	1,17	1,17
E. Comprimento (m)	2,30	1,78	2,44	2,44	2,31	2,31	2,30	2,50	2,32	2,44	2,50
FxG. Medidas plataforma (m)	2,3 x 0,76	1,63 x 0,66	2,26 x 1,16	2,26 x 0,79	2,30 x 0,80	2,30 x 1,20	2,30 x 0,76	2,50 x 1,12	2,13 x 0,71	2,26 x 1,16	2,50 x 1,12
H. Extensão (m) (*)	0,90-E	0,90-E	0,99-E	0,99-E	0,92-E	0,92-E	0,90-E	1,27-E	0,90-E	1,00-E	1,27-E
Capacidade de carga (Kg)	360	249	454	227	230	450	230	450	227	318	320
Capacidade de carga em extensão (Kg)	120	repartida	113	113	120	150	120	120	repartida	113	120
Peso (Kg)	2020	1170	2107	2504	2150	2330	2155	2550	1876	2800	2725

(*) E = Extensão. DE = Extensão Dupla.

ALTURA	12 m			14 m				17 m	20 m
	MARCA	HAULOTTE	JLG	SKYJACK	ITECO	JLG	GENIE	HAULOTTE	JLG
MODELO	COMPACT12	3369LE	4632	IT12122	4069LE	GS4047	COMPACT14	SL153-12	SL180-12
A. Altura de trabalho (m)	12,00	12,06	11,70	13,90	14,19	13,70	13,85	17,30	20,00
B. Altura base plataforma (m)	10,00	10,06	9,70	11,90	12,19	11,70	11,85	15,30	18,00
C. Altura dobrada (m)	2,38	2,76	2,24	2,54	2,83	2,52	2,50	3,26	3,45
D. Largura (m)	1,20	1,75	1,17	1,22	1,75	1,19	1,20	1,20	1,20
E. Comprimento (m)	2,31	3,10	2,31	2,27	3,10	2,48	2,49	4,12	4,12
FxG. Medidas plataforma (m)	2,30 x 1,20	2,92 x 1,65	2,13 x 1,07	2,26 x 1,20	2,92 x 1,65	2,26 x 1,16	2,31 x 1,20	3,91 x 1,16	3,91 x 1,16
H. Extensão (m) (*)	0,92-E	0,91-E	0,90-E	1,40-E	0,91-E	0,91-E	0,92-E	1,50-E	1,49-E
Capacidade de carga (Kg)	300	450	318	350	360	350	350	500	500
Capacidade de carga em extensão (Kg)	150	120	repartida	repartida	120	113	150	repartida	repartida
Peso (Kg)	2630	4670	2313	3315	5270	3260	3175	7600	7800

(*) E = Extensão. DE = Extensão Dupla.

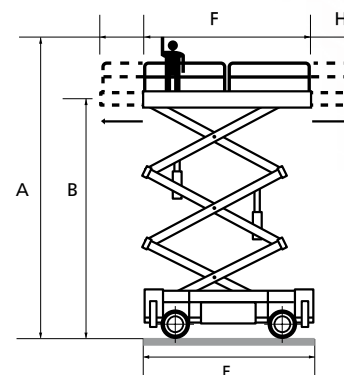
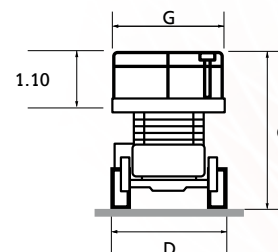

LOXAM HUNE

ALTURA	10 m			
	MARCA	GENIE	JLG	HAULOTTE
	MODELO	GS2668RT	260 MRT	COMPACT10DX
A. Altura de trabalho (m)		9,90	9,90	10,20
B. Altura base plataforma (m)		7,90	7,90	8,20
C. Altura dobrada (m)		2,35	2,36	2,42
D. Largura (m)		1,73	1,75	1,80
E. Comprimento (m)		2,67	2,67	2,65
FxG. Medidas plataforma (m)		2,51 x 1,55	2,59 x 1,65	2,50 x 1,55
H. Extensão (m) (*)		1,52-E	1,22-E	1,20-E
Capacidade de carga (Kg)		567	570	565
Capacidade de carga em extensão (Kg)		136	140	150
Peso (Kg)		3372	3870	3400
Tração		4x4	4x4	4x4

(*) E = Extensão. DE = Extensão Dupla.

ALTURA	12 m							
	MARCA	GENIE	GENIE	HAULOTTE	HAULOTTE	JLG	SKYJACK	
	MODELO	GS3268 RT	GS3384 RT	H12SXL	H12SX	COMPACT12DX	3394RT	6832RT
A. Altura de trabalho (m)		11,80	12,10	12,00	12,00	12,40	12,00	11,80
B. Altura base plataforma (m)		9,80	10,10	10,00	10,00	10,40	10,05	9,80
C. Altura dobrada (m)		2,45	2,68	2,57	2,57	2,55	2,67	2,51
D. Largura (m)		1,73	2,13	2,25	2,25	1,80	2,39	1,73
E. Comprimento (m)		3,28	3,94	5,30	4,12	2,65	3,81	2,72
FxG. Medidas plataforma (m)		2,51 x 1,55	3,89 x 1,83	5,30 x 1,90	4,92 x 1,81	2,50 x 1,55	3,81 x 2,18	2,44 x 1,42
H. Extensão (m) (*)		1,45-E	1,52-DE	1,00-DE	1,00-DE	1,20-E	1,22-DE	1,52-E
Capacidade de carga (Kg)		454	1134	700	700	450	1020	454
Capacidade de carga em extensão (Kg)		136	repartida	repartida	repartida	150	225	repartida
Peso (Kg)		3887	5452	5700	5350	3850	5850	3475
Tração		4x4	4x4	4x4	4x4	4x4	4x4	4x4

(*) E = Extensão. DE = Extensão Dupla.

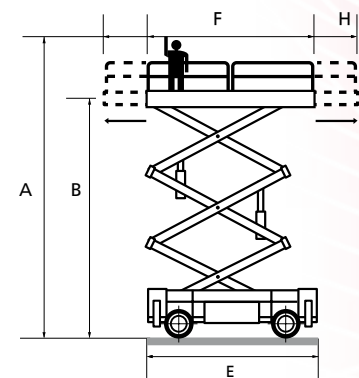
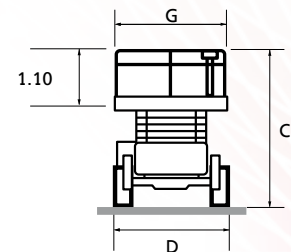

LOXAM HUNE

ALTURA	15 m				17 m	18 m		
	MARCA	GENIE	HAULOTTE	HAULOTTE	JLG	JLG	GENIE	HAULOTTE
MODELO	GS4390RT	H15SXL	H15SX	4394RT	SL153-22	GS5390RT	H18SXL	H18SX
A. Altura de trabalho (m)	15,10	15,00	15,00	15,10	17,10	18,20	18,00	18,00
B. Altura base plataforma (m)	13,10	13,00	13,00	13,10	15,30	16,20	16,00	16,00
C. Altura dobrada (m)	2,93	2,77	2,77	2,19	2,25	3,15	2,97	2,96
D. Largura (m)	2,29	2,25	2,25	2,39	2,26	2,29	2,25	2,25
E. Comprimento (m)	4,88	5,3	4,12	4,75	4,59	4,88	5,30	4,12
FxG. Medidas plataforma (m)	3,88 x 1,83	5,30 x 1,90	3,92 x 1,8	3,81 x 2,18	2,20 x 1,40	5,40 x 1,83	5,30 x 1,90	3,92 x 1,80
H. Extensão (m) (*)	1,35-DE	1,00-DE	1,00-DE	1,22-DE	1,40-DE	0,95-DE	1,00-DE	1,00-DE
Capacidade de carga (Kg)	680	500	500	680	750	680	500	500
Capacidade de carga em extensão (Kg)	227	repartida	repartida	225	500	227	repartida	repartida
Peso (Kg)	7393	6530	6180	6900	9060	8701	7490	7300
Tração	4x4	4x4	4x4	4x4	4x4	4x4	4x4	4x4

(*) E = Extensão. DE = Extensão Dupla.

ALTURA	22 m	23 m	26 m		28 m
	MARCA	JLG	JLG	JLG	JLG
MODELO	203-24	SL210-25 D4WDS	SL245-25D	SL245-12D	SL260-25 D4WDS
A. Altura de trabalho (m)	22,30	23,00	26,50	26,50	28,00
B. Altura base plataforma (m)	20,30	21,00	24,50	24,50	26,00
C. Altura dobrada (m)	3,76	3,95	4,26	4,20	4,20
D. Largura (m)	2,40	2,51	2,50	1,24	2,50
E. Comprimento (m)	4,80	5,77	5,74	5,37	6,88
FxG. Medidas plataforma (m)	4,35 x 2,30	5,35 x 2,50	5,35 x 2,50	5,10 x 1,17	6,50 x 2,50
H. Extensão (m) (*)	2,85-E	2,40-E	2,20-E	2,45-E	3,10-E
Capacidade de carga (Kg)	750	1000	750	600	1000
Capacidade de carga em extensão (Kg)	repartida	repartida	repartida	repartida	repartida
Peso (Kg)	11400	15500	16800	15500	24700
Tração	4x4	4x4	4x4	4x4	4x4

(*) E = Extensão. DE = Extensão Dupla.

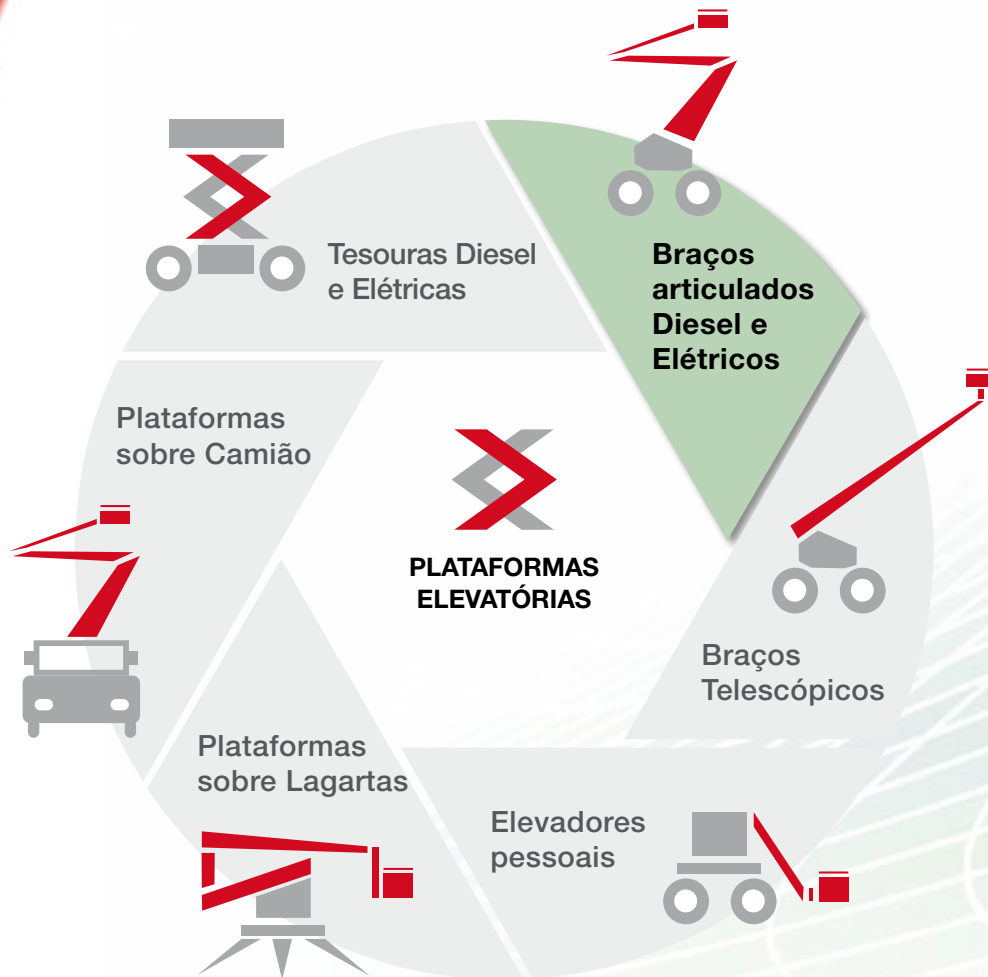

PLATAFORMAS ELEVATÓRIAS

PLATAFORMAS ELEVATÓRIAS ARTICULADAS



Elétricas

- Ideal para trabalhos no interior e terrenos pavimentados.
- Baixo nível de emissão acústica.
- Sem emissão de gases contaminantes.
- Translação em máxima altura.
- Rotação da torre e cesta.
- 359° da rotação do braço.
- Rodas anti-furos.
- Opção: rodas anti-marca.



Diesel

- Ideal para zonas de difícil acesso e trabalhos no exterior, em solos sem pavimentação.
- Translação em máxima altura.
- Rotação da torre e cesta.
- 359° da rotação do braço.
- Dupla articulação.
- Rodas anti-furos.
- Opção:
- Versões 4x4 para deslocamento em terreno irregular – eixo oscilante.





Z30/20N

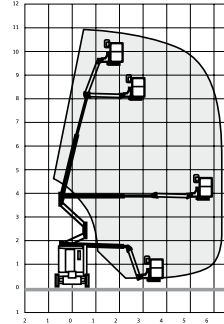

Z-30/20N-RJ

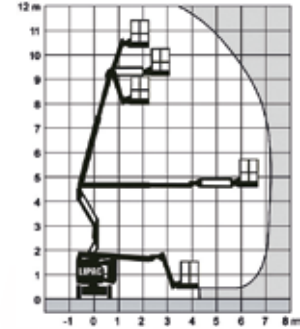

E300AJP

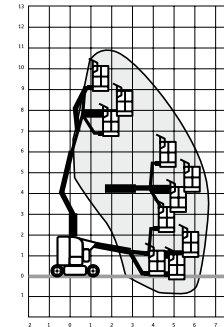

Z34/22N

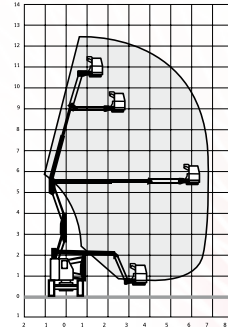

HA12IP

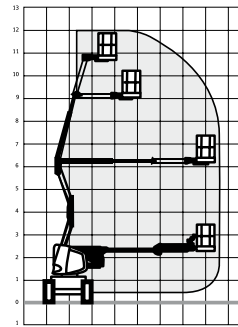

HA12CJ

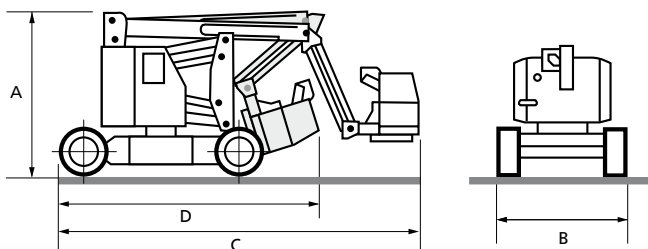
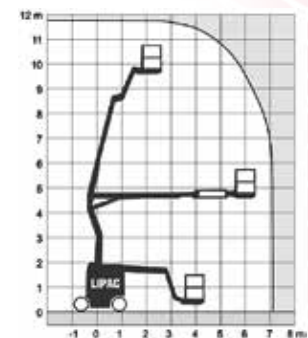

AE

120AETJ

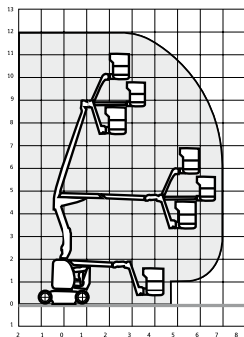

HR12NE/HR12E

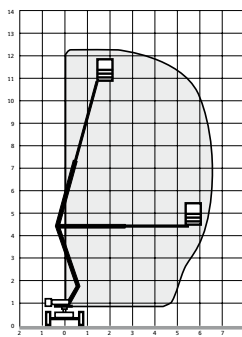

AB38N

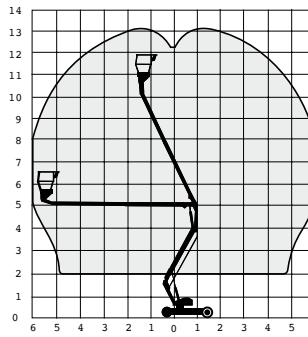

Z40/23N RJ

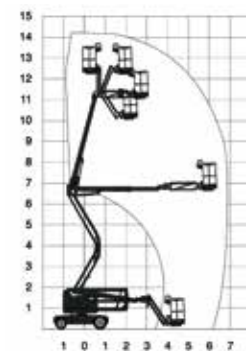

ALTURA	11 m			12 m			
	MARCA	GENIE	GENIE	JLG	GENIE	HAULOTTE	HAULOTTE
MODELO		Z30/20N	Z 30/20N RJ	E300AJP	Z34/22N	HA12IP	HA12 CJ
Altura de trabalho (m)		11,00	10,89	11,14	12,30	12,00	11,68
Alcance horizontal (m)		6,40	6,25	6,25	6,80	6,70	6,94
A. Altura dobrada (m)		2,00	2,05	2,01	2,00	1,99	1,99
B. Largura (m)		1,20	1,19	1,22	1,47	1,34	1,20
C. Comprimento (m)		5,10	5,31	5,70	5,70	5,43	5,36
D. Comprimento transporte (m)		3,50	3,66	5,70	4,20	5,43	3,86
Medidas plataforma (m)		0,8x1,1x1,2	0,8x1,1x1,1	0,8x1,1x1,2	0,8x1,1x1,4	0,8x1,1x1,2	0,8x1,1x1,1
Capacidade de carga (Kg)		227	227	227	227	230	250
Peso (Kg)		6577	6450	7098	5216	5900	7065

Curvas expressas em metros.

ALTURA	12 m				14 m		
	MARCA	HAULOTTE	MANITOU	NIPTILIFT	NIPTY	UPRIGHT	GENIE
MODELO		HA12 CJ +	120AETJ	HR12NE	HR12 E	AB38N	Z40/23N RJ
Altura de trabalho (m)		11,68	11,95	12,20	12,20	13,50	14,32
Alcance horizontal (m)		7,22	7,00	6,10	6,10	6,10	6,91
A. Altura dobrada (m)		1,99	1,99	1,90	1,90	2,00	1,98
B. Largura (m)		1,20	1,20	1,60	1,80	1,50	1,50
C. Comprimento (m)		5,54	5,48	4,10	4,10	4,04	6,53
D. Comprimento transporte (m)		4,20	3,74	4,10	4,10	4,04	6,53
Medidas plataforma (m)		0,8x1,1x1,1	0,9x1,1x1,2	0,7x1,1x1,1	1,1x0,65	0,6x1,1x1,2	0,7x1,1x1,2
Capacidade de carga (Kg)		230	200	215	200	215	227
Peso (Kg)		7110	6550	2950	2400	3760	6940

Curvas expressas em metros.

Z45/25DCJ

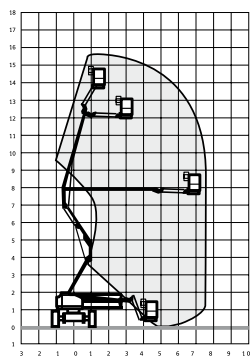

HA15IP

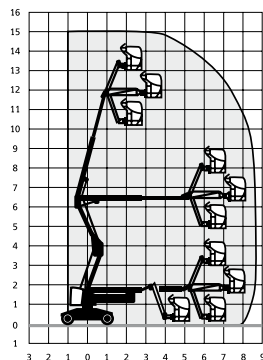

E450AJ

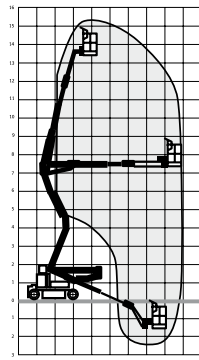

170AETJ-L

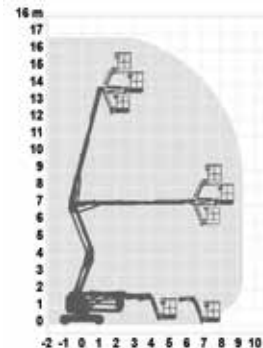

E600JP

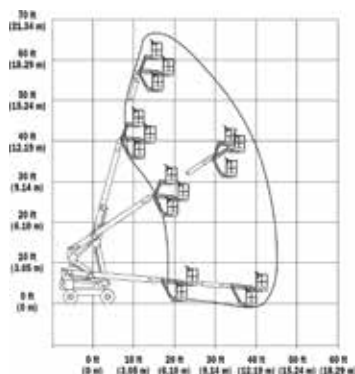

M600JP

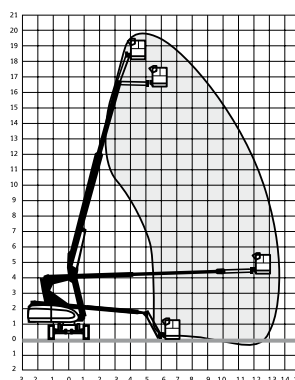

ALTURA	15 m				17 m	20 m		
	MARCA	GENIE	HAULOTTE	HAULOTTE	JLG	MANITOU	JLG	JLG
MODELO	Z45/25DCJ	HA 15 IP	HA15IP	E450AJ	170AETJ-L	E600JP	M600JP	
Altura de trabalho (m)	15,60	15,00	14,87	15,72	20,10	20,10	20,10	20,10
Alcance horizontal (m)	7,70	7,70	8,45	7,24	9,43	13,23	13,23	13,23
A. Altura dobrada (m)	2,00	1,97	2,00	2,01	2,57	2,57	2,57	2,57
B. Largura (m)	1,80	1,50	1,50	1,75	2,44	2,44	2,44	2,44
C. Comprimento (m)	6,80	5,77	6,60	6,45	9,91	9,91	9,91	9,91
D. Comprimento transporte (m)	6,80	5,77	5,50	6,45	9,91	9,91	9,91	9,91
Medidas plataforma (m)	0,8x1,1x1,8	0,7x1,1x1,2	0,8x1,1x1,2	0,8x1,1x1,5	0,8x1,1x1,8	0,8x1,1x1,8	0,8x1,1x1,8	0,8x1,1x1,8
Capacidade de carga (Kg)	227	250	230	227	230	230	230	230
Peso (Kg)	7167	6600	7300	6532	6900	7815	8015	8015

Curvas expressas em metros.



Z-34/22 IC

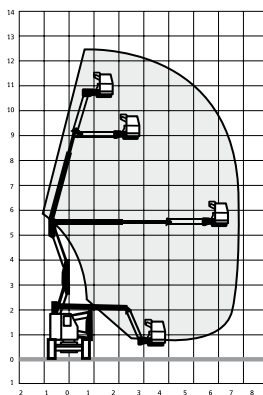

HA12PX

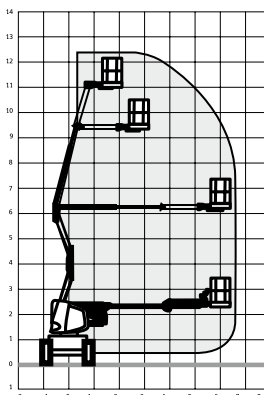

Z45/25JRT

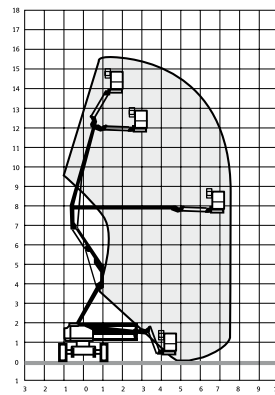

HA16PX

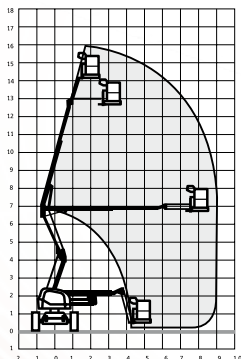

450AJ

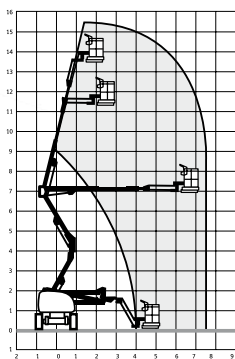

160 ATJ

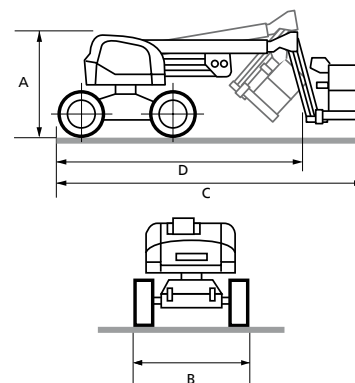
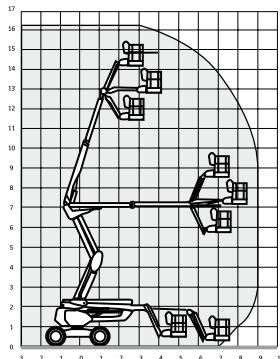

AD

ALTURA	12 m			16 m			
	MARCA	GENIE	HAULOTTE	GENIE	HAULOTTE	JLG	MANITOU
	MODELO	Z-34/22 IC	HA12PX	Z45/25JRT	HA16PX	450AJ	160 ATJ
Altura de trabalho (m)		12,40	12,30	15,70	16,00	15,50	15,50
Alcance horizontal (m)		6,80	6,60	7,60	9,00	7,50	9,10
A. Altura dobrada (m)		2,00	2,14	2,08	2,15	2,24	2,53
B. Largura (m)		1,80	1,85	2,23	2,33	2,10	2,30
C. Comprimento (m)		5,70	5,64	6,78	6,95	6,71	7,00
D. Comprimento trasporte (m)		4,10	5,64	6,78	6,95	6,71	5,00
Medidas plataforma (m)		0,8x1,1x1,4	0,8x1,1x1,2	0,8x1,1,x1,8	0,8x1,1,x1,8	0,8x1,1,x1,8	0,8x1,1,x1,8
Capacidade de carga (Kg)		227	230	227	250	227	230
Peso (Kg)		4854	5540	6668	7100	7740	7450
Tração		4x4/4x2	4x4	4x4	4x4	4x2/4x4	4x4

Curvas expressas em metros.



Z51/30JRT

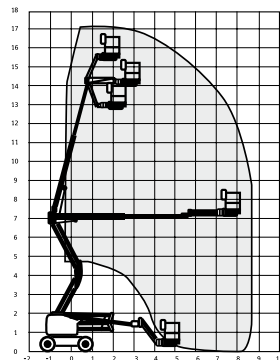

510AJ

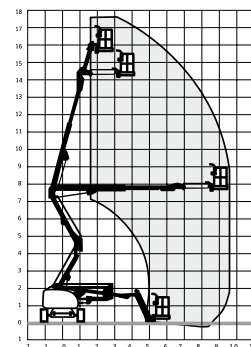

HA18PX

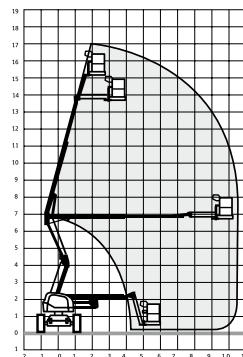

180ATJ

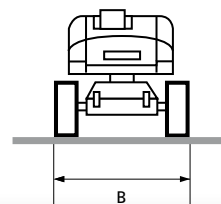
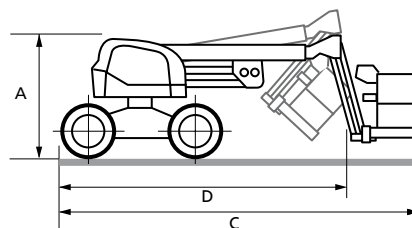
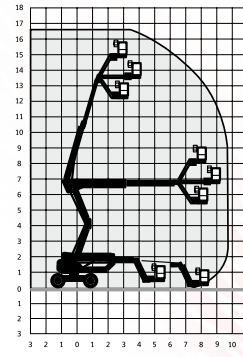

AD

Z 62/40

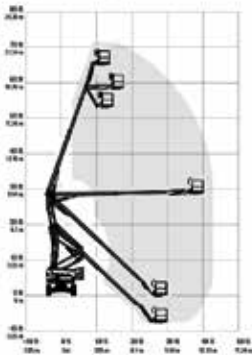

Z60/34 RT

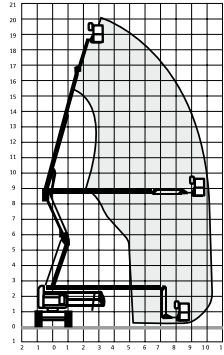

HA20PX

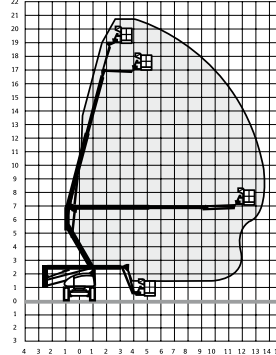

600AJ

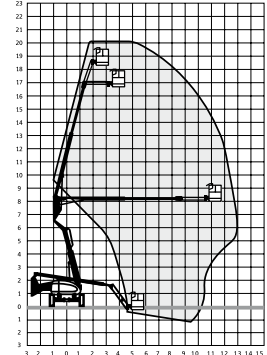

ALTURA	18 m			
	MARCA	GENIE	HAULOTTE	JLG
MODELO	Z51/30JRT	HA18PX	510AJ	180ATJ
Altura de trabalho (m)	17,62	17,00	17,81	17,65
Alcance horizontal (m)	9,25	10,50	9,48	10,60
A. Altura dobrada (m)	2,16	2,15	2,26	2,53
B. Largura (m)	2,29	2,33	2,34	2,30
C. Comprimento (m)	7,50	7,60	7,68	7,77
D. Comprimento transporte (m)	7,50	7,60	7,68	5,77
Medidas plataforma (m)	0,7x1,1x1,8	0,8x1,1x1,8	0,8x1,1x1,8	0,8x1,1x1,8
Capacidade de carga (Kg)	227	250	230	230
Peso (Kg)	7212	7890	7300	8090
Tração	4x4	4x4	4x4	4x4

Curvas expressas em metros.

ALTURA	20 m			
	MARCA	GENIE	HAULOTTE	JLG
MODELO	Z 62/40	Z60/34 RT	HA20PX	600AJ
Altura de trabalho (m)	20,87	20,30	20,80	20,10
Alcance horizontal (m)	12,42	10,40	13,70	12,12
A. Altura dobrada (m)	2,54	2,64	2,68	2,56
B. Largura (m)	2,49	2,41	2,38	2,44
C. Comprimento (m)	9,25	8,15	8,62	8,82
D. Comprimento transporte (m)	7,58	8,15	8,62	8,82
Medidas plataforma (m)	0,9x1,1x2,4	0,8x1,1x1,8	0,8x1,1x1,8	0,9x1,1x1,8
Capacidade de carga (Kg)	227	227	265	227
Peso (Kg)	10281	10004	13000	11160
Tração	4x4	4x4	4x4	4x2/4x4

Curvas expressas em metros.



Z-80/60

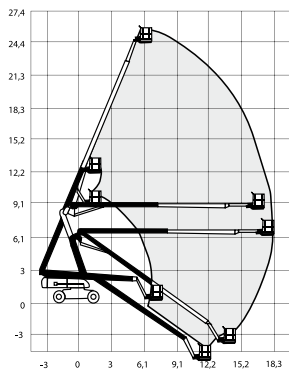

800 AJ

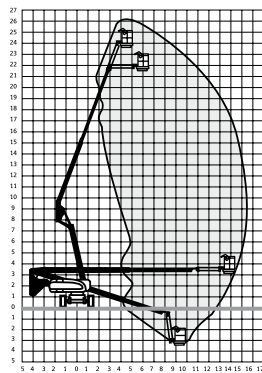

HA26PX

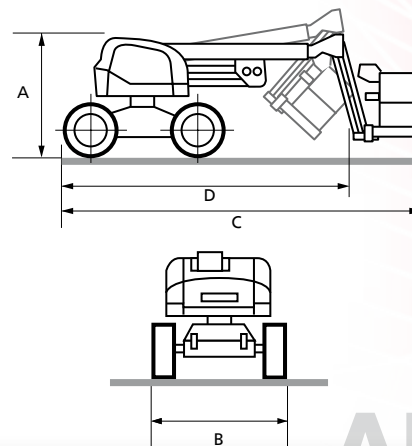
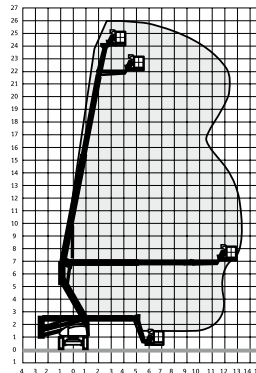

AD



HA32PX

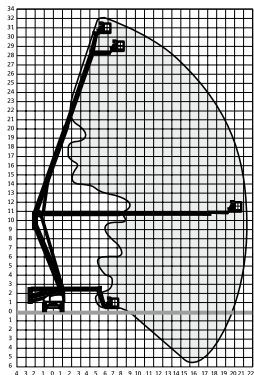

HA32RTJPRO

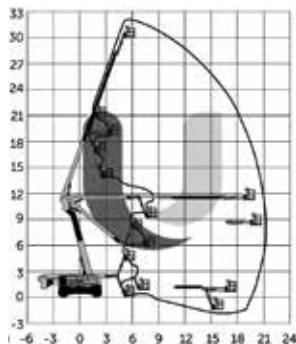

1250AJP

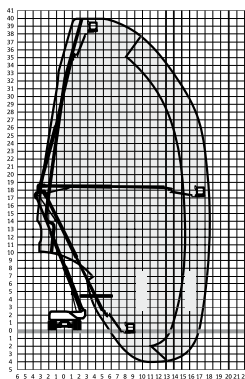

HA41PX

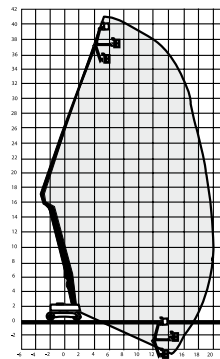

Z-135/70

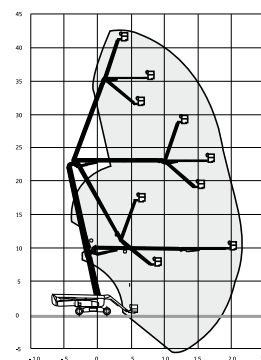

ALTURA		26 m			32 m	
	MODELO	GENIE	HAULOTTE	JLG	HAULOTTE	HAULOTTE
	MARCA	Z-80/60	HA260PX	800 AJ	HA32PX	HA32RTJPRO
Altura de trabalho (m)		26,20	26,00	26,20	32,00	31,80
Alcance horizontal (m)		18,30	13,40	15,75	21,30	21,60
A. Altura dobrada (m)		3,00	2,67	3,00	2,80	2,80
B. Largura (m)		2,49	2,34	2,44	2,50	2,53
C. Comprimento (m)		11,27	11,89	11,12	11,20	11,70
D. Comprimento transporte (m)		10,27	9,57	11,12	8,90	8,90
Medidas plataforma (m)		0,9x1,1x2,4	0,8x1,1x1,8	0,9x1,1x1,8	0,8x1,1x2,4	0,9x1,1x2,4
Capacidade de carga (Kg)		227	230	227	250	250
Peso (Kg)		16284	14150	15930	20900	20100
Tração		4x4	4x4	4x4	4x4	4x4

Curvas expressas em metros.

ALTURA		40 m	41 m	43 m
	MODELO	JLG	HAULOTTE	GENIE
	MARCA	1250AJP	HA41PX	Z-135/70
Altura de trabalho (m)		40,00	41,00	42,95
Alcance horizontal (m)		19,25	19,20	21,30
A. Altura dobrada (m)		3,05	3,05	3,07
B. Largura (m)		2,49	2,53	2,46
C. Comprimento (m)		11,46	12,50	12,43
D. Comprimento transporte (m)		11,46	11,30	12,43
Medidas plataforma (m)		0,9x1,1x2,4	0,8x1,1x2,4	0,8x1,1x1,8
Capacidade de carga (Kg)		230 (*)	230	272
Peso (Kg)		19958	22500	20366
Tração		4x4	4x4	4x4

Curvas expressas em metros.

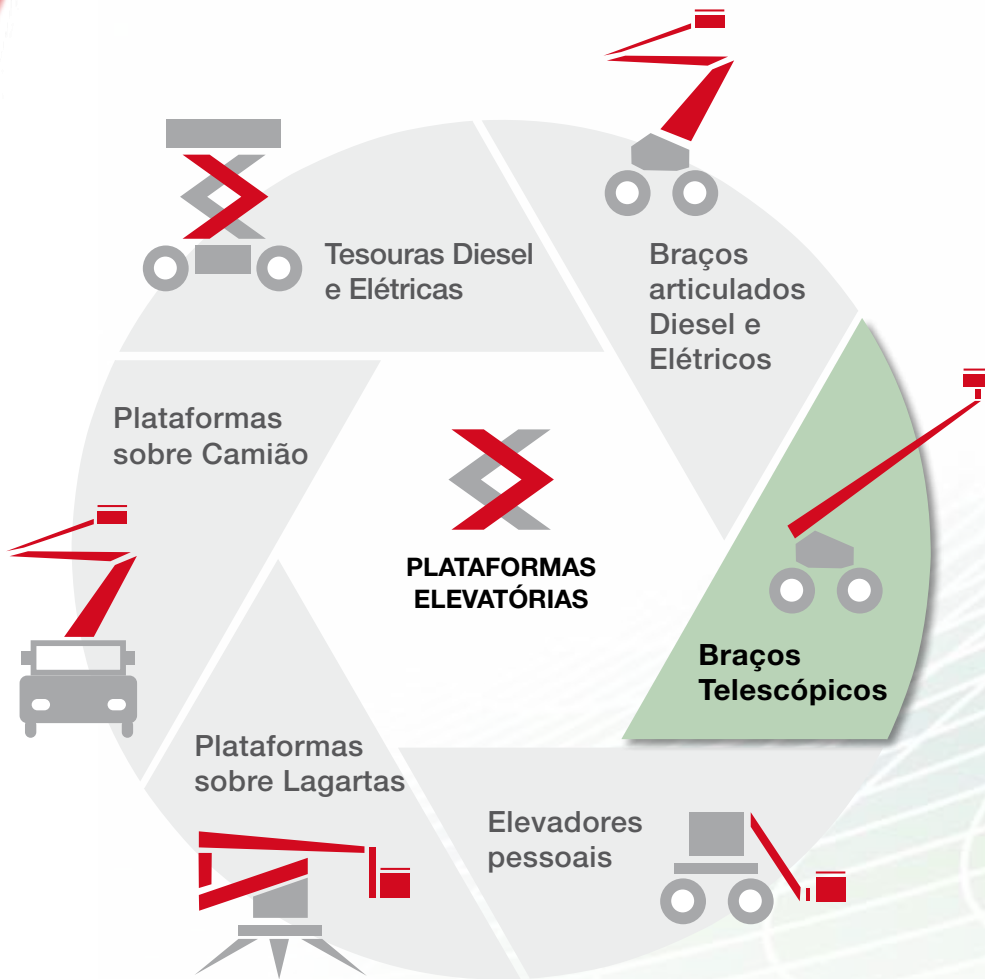

PLATAFORMAS ELEVATÓRIAS

PLATAFORMAS ELEVATÓRIAS TELESCÓPICAS



Diesel

- Máximo alcance horizontal.
- Ideal para zonas de difícil acesso.
- Translação em máxima altura.
- Ideal para trabalhos exteriores, com solos sem pavimentação.
- Grande capacidade de carga.
- Rotação da torre e cesta.
- 359° da rotação do braço.
- Rodas anti-furos.
- Opção:
 - Eixo oscilante para deslocamento em terrenos irregulares.
 - Versões 4x4.
 - Braço.





H16TPX

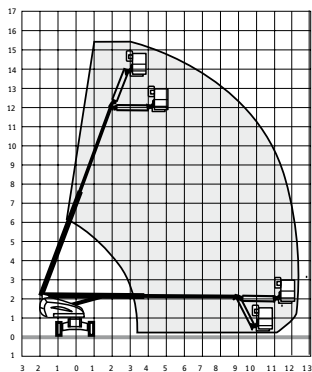

460SJ

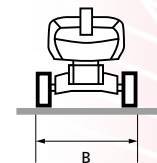
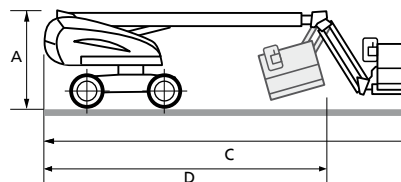
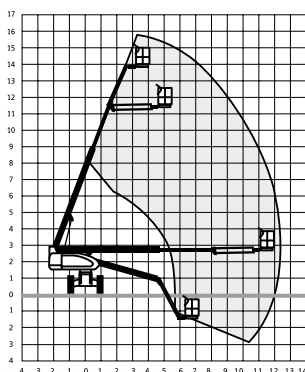

TB

S65

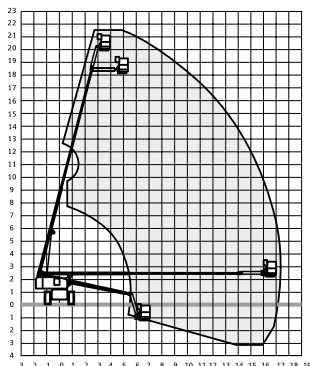

660SJ

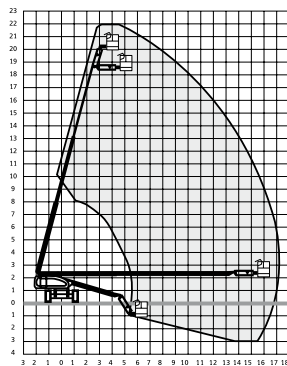

H23TPX

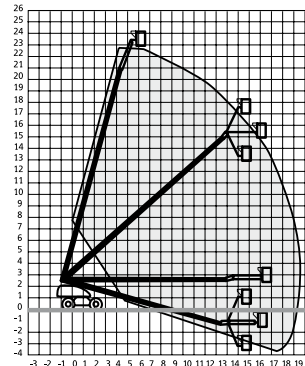

ALTURA	16 m		
	MARCA	HAULOTTE	JLG
	MODELO	H16TPX	460SJ
Altura de trabalho (m)		15,45	15,82
Alcance horizontal (m)		12,30	12,34
A. Altura dobrada (m)		2,22	2,39
B. Largura (m)		2,30	2,34
C. Comprimento (m)		8,42	8,84
D. Comprimento transporte (m)		6,71	8,84
Medidas plataforma (m)		0,8x1,1x1,8	0,8x1,1x1,8
Capacidade de carga (Kg)		230	230
Peso (Kg)		7000	7200
Tração		4x4	4x2/4x4

Curvas expressas em metros.

ALTURA	22 m		23 m	
	MARCA	GENIE	JLG	HAULOTTE
	MODELO	S65	660SJ	H23TPX
Altura de trabalho (m)		21,60	22,32	22,60
Alcance horizontal (m)		17,20	17,30	19,50
A. Altura dobrada (m)		2,70	2,55	3,00
B. Largura (m)		2,40	2,44	2,47
C. Comprimento (m)		9,40	10,21	10,60
D. Comprimento transporte (m)		7,60	10,21	8,10
Medidas plataforma (m)		0,8x1,1x1,8	0,9x1,1x1,8	0,8x1,1x1,8
Capacidade de carga (Kg)		227	227	230
Peso (Kg)		12882	13685	13110
Tração		4x4	4x4	4x4

Curvas expressas em metros.



H25TPX

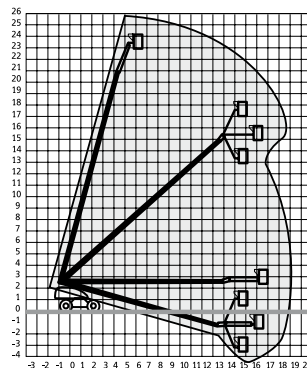

S85

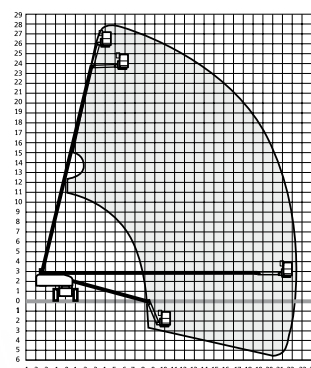

860SJ

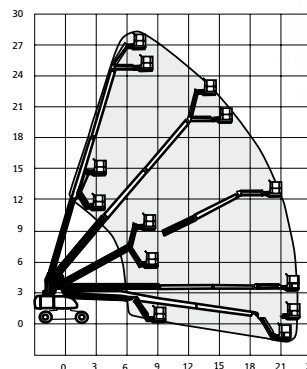

H28TJ

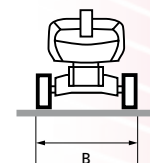
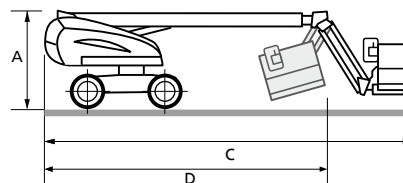
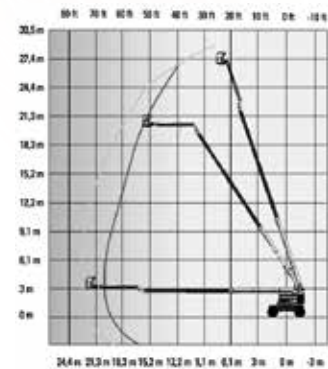

TB

S125

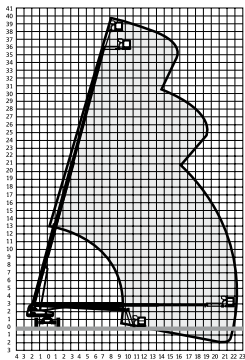

H43TPX

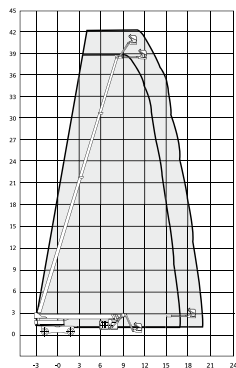

1350SJP

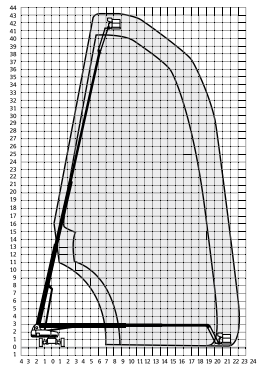

ALTURA	25 m		28 m	
	HAULOTTE	GENIE	JLG	HAULOTTE
MODELO	H25TPX	S85	860SJ	H28TJ
MARCA				
Altura de trabalho (m)	25,30	27,90	28,21	28,20
Alcance horizontal (m)	16,90	23,40	22,86	22,60
A. Altura dobrada (m)	3,00	2,79	3,05	2,95
B. Largura (m)	2,48	2,43	2,49	2,49
C. Comprimento (m)	13,10	12,40	12,09	12,35
D. Comprimento transporte (m)	10,80	10,67	12,09	9,45
Medidas plataforma (m)	0,8x1,1x1,8	0,8x1,1x1,8	0,9x1,1x2,4	0,8x1,1x1,8
Capacidade de carga (Kg)	230	227	230	350
Peso (Kg)	13720	16226	16490	17300
Tração	4x4	4x4	4x4	4x4

Curvas expressas em metros.

ALTURA	40 m	43 m	
	GENIE	HAULOTTE	JLG
MARCA			
MODELO	S125	H43TPX	1350SJP
Altura de trabalho (m)	40,15	43,00	43,15
Alcance horizontal (m)	24,40	20,00	24,38
A. Altura dobrada (m)	3,07	3,05	3,05
B. Largura (m)	2,60 (*)	2,53	2,49
C. Comprimento (m)	14,25	14,50	11,86
D. Comprimento transporte (m)	12,17	12,30	11,86
Medidas plataforma (m)	0,9x1,1x2,4	0,8x1,1x2,4	0,9x1,1x2,4
Capacidade de carga (Kg)	227	230	227
Peso (Kg)	20510	20580	20411
Tração	4x4	4x4	4x4

(*) Eixos recolhidos. Eixos Estendidos 3,35. Curvas expressas em metros.

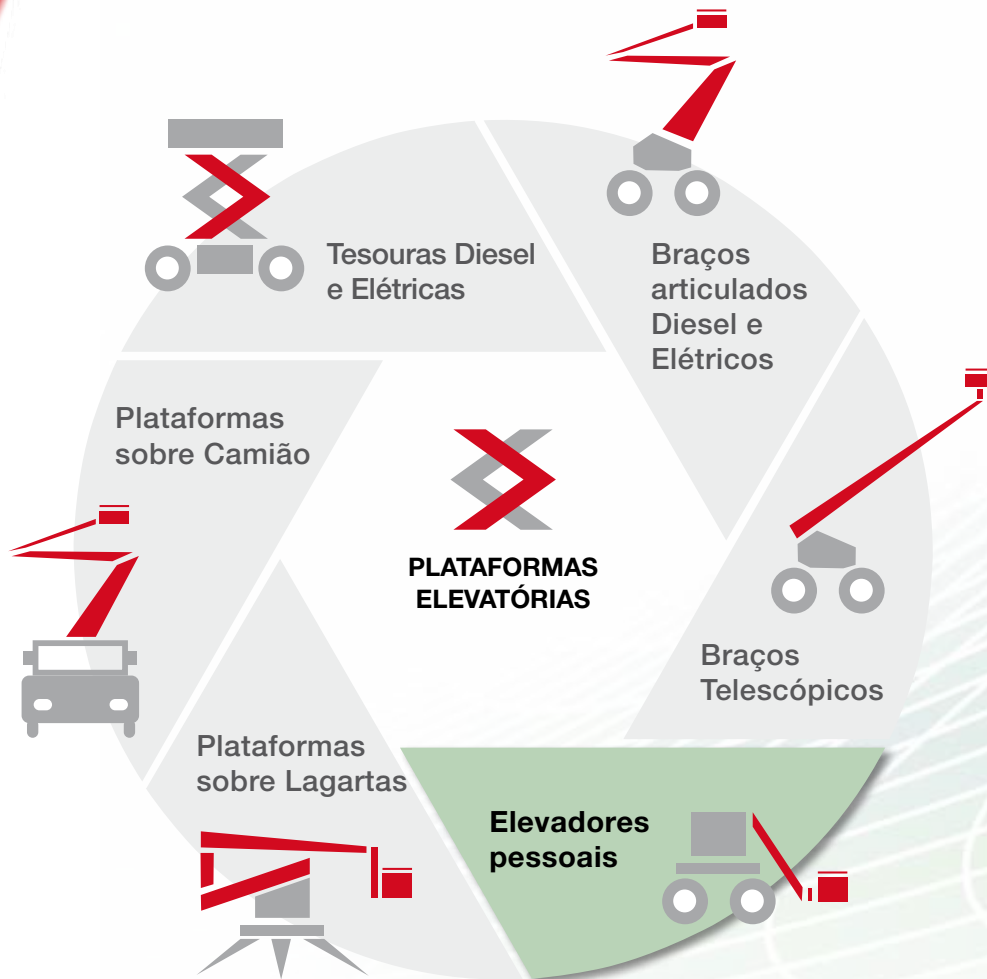

PLATAFORMAS ELEVATÓRIAS

ELEVADORES PESSOAIS



Elétricos

- Translação elétrica possível em plena altura.
- Raio de viragem muito reduzido que permite um excelente manuseamento em áreas de difícil acesso.
- Cesto espaçoso, ergonómico e funcional.
- Robusto, fiável e de fácil manutenção.



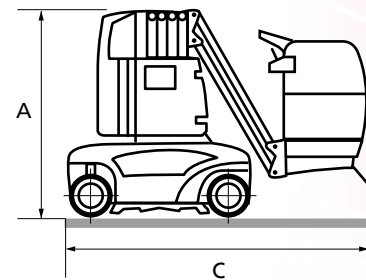
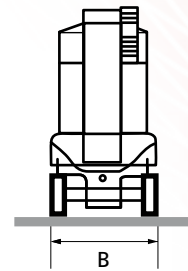

EA

LOXAM HUNE

STAR10

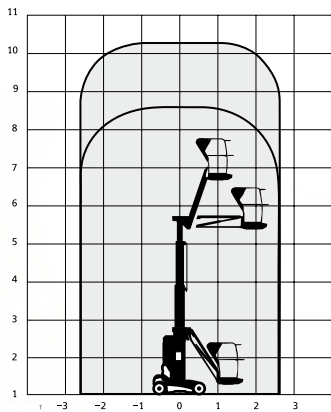

TOUCAN 1010I

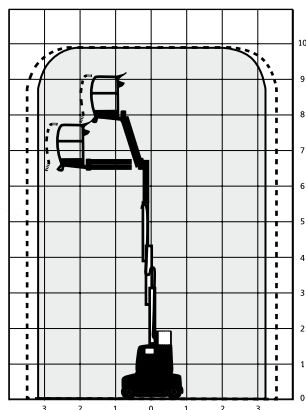

ALTURA	10 m	
	HAULOTTE	JLG
	STAR10	TOUCAN 1010 I
MARCA		
MODELO		
Altura de trabalho (m)	10,00	10,10
Alcance horizontal (m)	3,10	3,43
A. Altura dobrada (m)	1,99	1,99
B. Largura (m)	0,99	0,99
C. Comprimento (m)	2,65	2,89
D. Comprimento com estabilizadores (m)	--	--
E. Largura com estabilizadores (m)	--	--
FxG. Medidas de transporte	--	--
Medidas plataforma (m)	0,9x1,1x0,7	0,9x1,1x1,0
Capacidade de carga (Kg)	200	200
Peso (Kg)	2760	3300

Tração auto propulsada

Curvas expressas em metros.

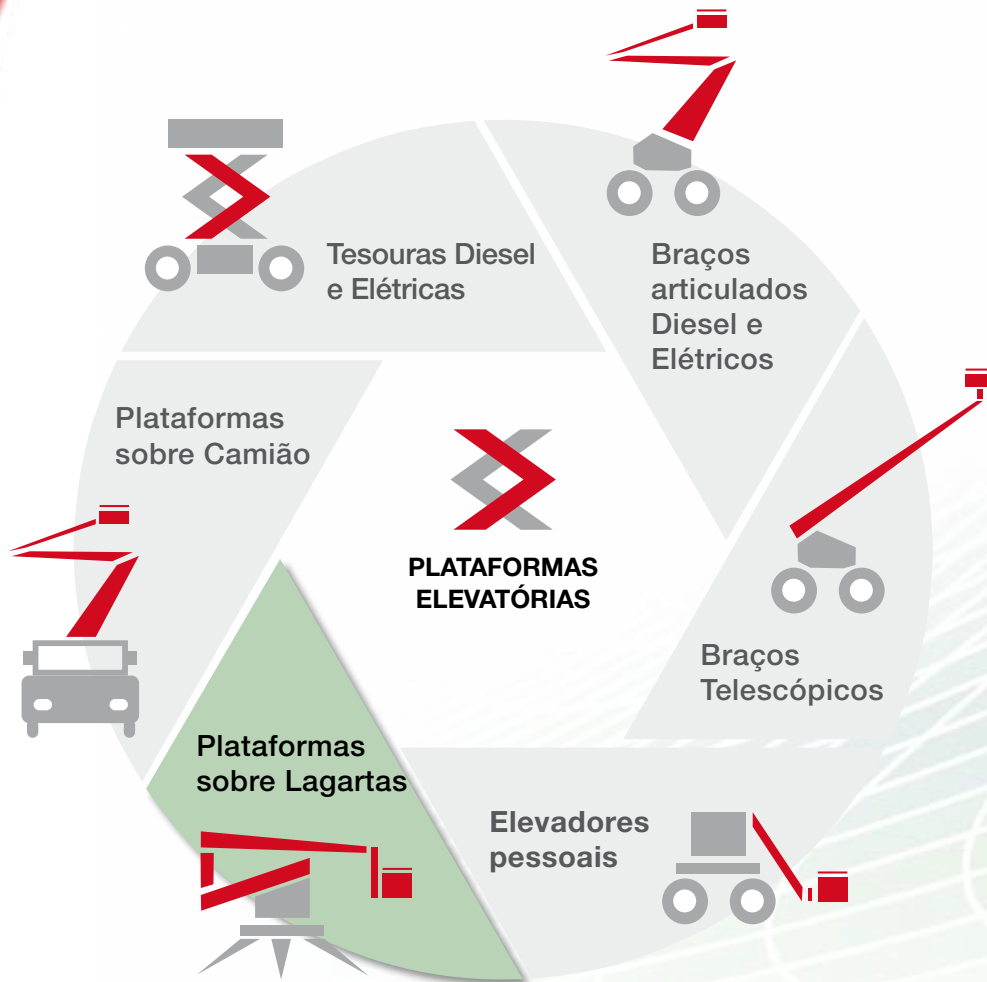

PLATAFORMAS ELEVATÓRIAS

PLATAFORMAS ELEVATÓRIAS SOBRE LAGARTAS



Elétricas e Diesel



- Ideais para todo o tipo de terreno.
- De pouco peso e dimensões reduzidas.
- Braço articulado e/ou telescópico e estabilizadores hidráulicos.
- Bioenergéticas.
- Podem passar por portas convencionais.





OCTOPUSSY 1412

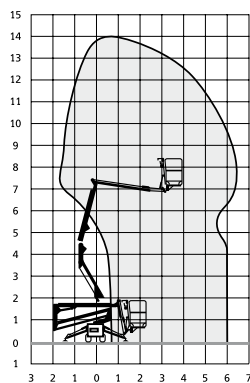

OCTOPUSSY 1715

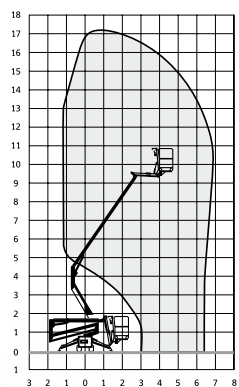

OCTOPUSSY 1465

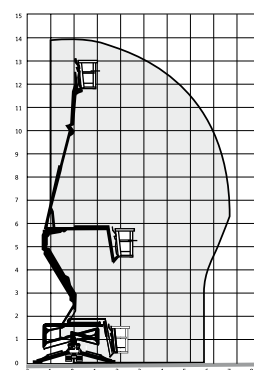

OCTOPUSSY 1765

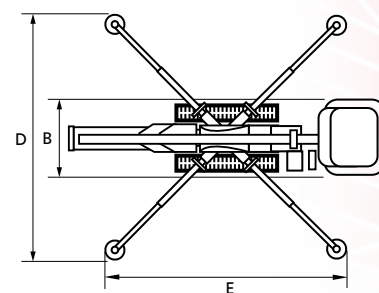
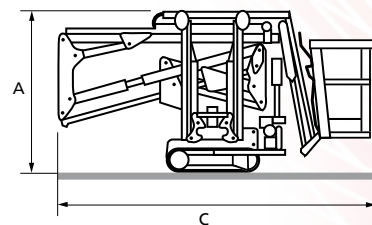
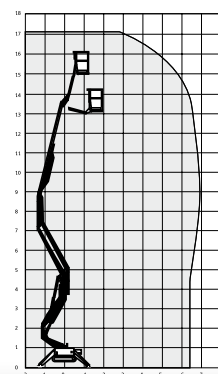

PSO



X19J

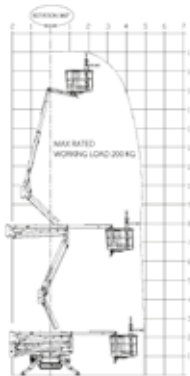

2200RBD

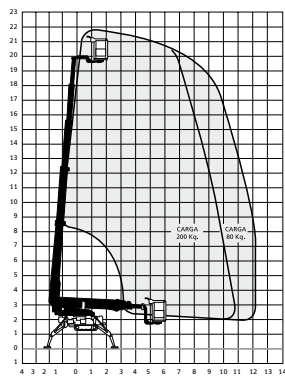

3000RBD

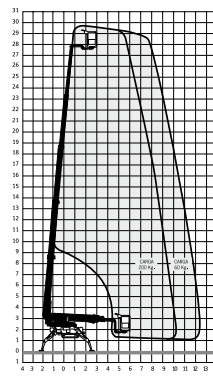

ALTURA	14 m		17 m	
	MARCA	OIL&STEEL	OIL&STEEL	OIL&STEEL
MODELO	OCTOPUSSY 1412	OCTOPUSSY 1465	OCTOPUSSY 1765	OCTOPUSSY 1715
Altura de trabalho (m)	14,00	14,00	17,00	17,10
Alcance horizontal (m)	6,40	6,80	6,80	6,80
A. Altura dobrada (m)	1,96	1,96	2,02	2,05
B. Largura (m)	1,44	1,30	1,44	1,40
C. Comprimento (m)	4,12	3,97	4,34	4,40
D. Comprimento com estabilizadores (m)	2,50	2,50	2,59	2,60
E. Largura com estabilizadores (m)	2,50	2,50	2,59	2,60
Medidas plataforma (m)	0,8x1,1x1,3	0,7x1,1x1,3	0,7x1,1x1,3	0,7x1,1x1,4
Capacidade de carga (Kg)	120 (*)	120 (*)	120 (*)	120 (*)
Peso (Kg)	1600	1600	1900	1980

(*) 200 Kg com restrições.

Curvas expressas em metros.

ALTURA	19 m			22 m			30 m		
	MARCA	JLG	OMME	OMME	OMME	OMME			
MODELO	X19J	2200RBD	3000RBD						
Altura de trabalho (m)	18,40	21,80	29,70						
Alcance horizontal (m)	5,90	12,20	12,60						
A. Altura dobrada (m)	1,98	1,98	1,98						
B. Largura (m)	1,48	1,30	1,30						
C. Comprimento (m)	4,47	6,40	8,00						
D. Comprimento com estabilizadores (m)	2,89	4,25	4,25						
E. Largura com estabilizadores (m)	2,89	4,25	4,25						
Medidas plataforma (m)	0,69x1,1x1,3	0,8x1,1x1,3	0,8x1,1x1,3						
Capacidade de carga (Kg)	120 (*)	80 (*)	80 (*)						
Peso (Kg)	2106	3050	3775						

(*) 200 Kg com restrições.

Curvas expressas em metros.

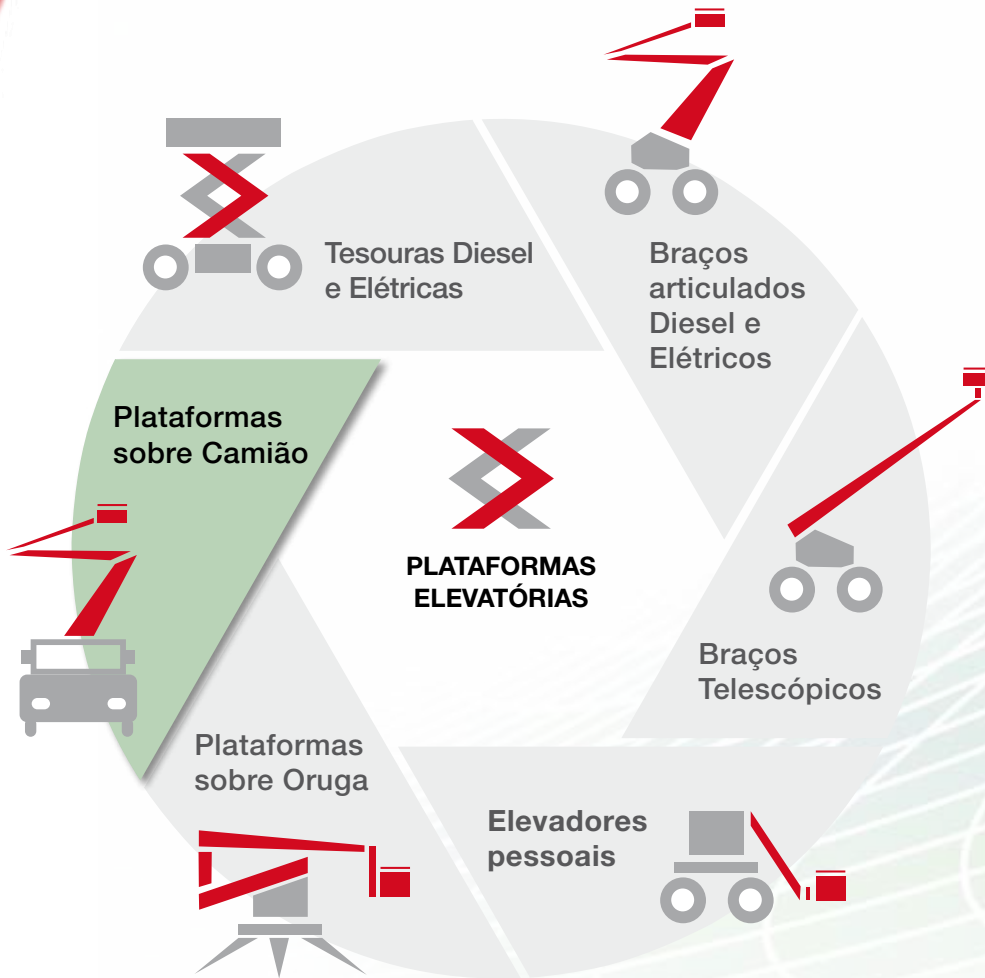

PLATAFORMAS ELEVATÓRIAS

PLATAFORMAS ELEVATÓRIAS SOBRE CAMIÃO

Aluguer SEM condutor



- Trabalhos interiores e exteriores que requerem grandes alturas ou alcances horizontais.
- Até 720° de rotação de braço.
- Comandos na cesta e na base, de movimentos suaves e precisos, comunicados por circuito interno de áudio.
- Quatro pontos de apoio hidráulicos que garantem uma estabilidade total, inclusivamente em terrenos irregulares.
- Até 700 Kg. de carga.
- Opção de grua ou cesta TV.



PLATAFORMAS ELEVATÓRIAS SOBRE CAMIÃO

Aluguer SEM condutor

PSC14-PSC17-PSC18-
PSC20-PSC21-PSC23



SNAKE 1465

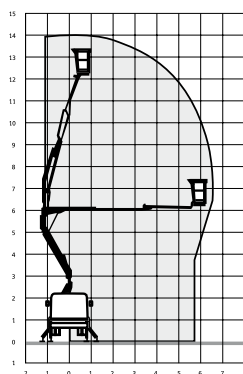

T315

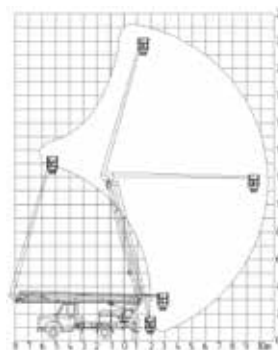

APACHE T17

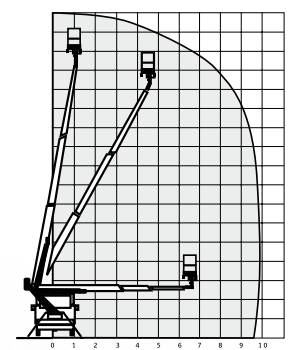

SCORPION 1490

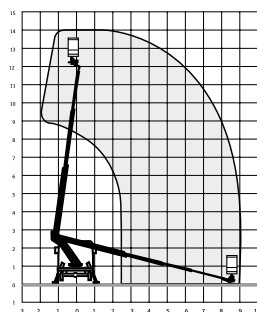

160 ALU/DS

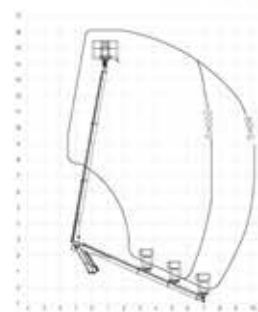

SCORPION 1812

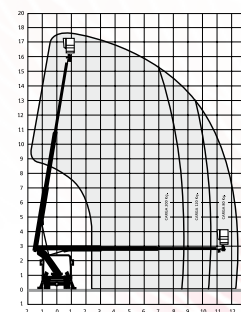

P150 TLR

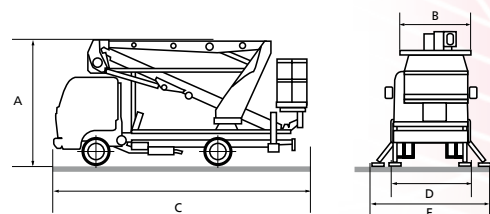
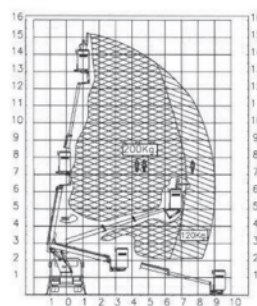

PSC

PLATAFORMAS ELEVATÓRIAS SOBRE CAMIÃO

Aluguer SEM condutor

PSC14-PSC17-PSC18-
PSC20-PSC21-PSC23



SNAKE 189 CITY

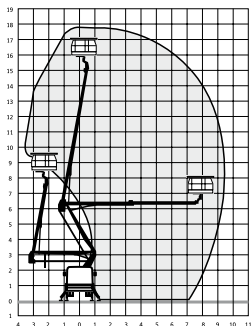

APACHE DA20

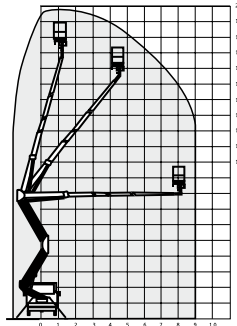

SCORPION 2312 XL

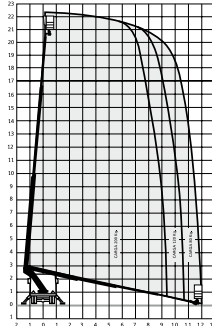

ALTURA	14 m		15 m		16 m
	MARCA	OIL & STEEL	OIL & STEEL	MOVEX	SOCAGE
MODELO	SNAKE 1465	SCORPION 1490	P150TLR	T 315	160 ALU/DS
Altura de trabalho (m)	14,00	14,00	15,30	14,50	16,30
Alcance horizontal (m)	6,50	9,00	10,00	9,10	10,20
A. Altura dobrada (m)	2,23	2,93	2,83	2,95	2,78
B. Largura (m)	1,75	2,10	2,10	2,10	2,10
C. Comprimento (m)	5,98	6,58	6,90	6,32	6,84
D. Largura mínima com estabilizadores (m)	1,90	2,63	2,10	2,64	2,78
E. Largura máxima com estabilizadores (m)	--	--	--	--	--
Medidas plataforma (m)	0,7x1,1x1,3	0,7x1,1x1,3	0,7x1,1x1,3	0,7x1,1x1,3	0,7x1,1x1,6
Capacidade de carga (Kg)	120	200	200	200	200
Peso (Kg)	2750	3300	3500	3200	3500
Tipo de Braço	Articulado	Telescópico	Telescópico	Telescópico	Telescópico

Curvas expressas em metros.

ALTURA	17 m	18 m		20 m	23 m
	SOCAGE	OIL & STEEL	OIL & STEEL	SOCAGE	OIL & STEEL
MODELO	APACHE T17	SCORPION 1812	SNAKE 189 CITY	APACHE DA20	SCORPION 2312 XL
Altura de trabalho (m)	16,90	17,60	18,00	19,70	22,50
Alcance horizontal (m)	10,00	12,00	9,00	9,50	12,00
A. Altura dobrada (m)	3,08	2,92	2,95	2,76	3,00
B. Largura (m)	2,20	2,10	2,53	2,20	2,10
C. Comprimento (m)	6,16	6,50	6,14	6,68	6,97
D. Largura mínima com estabilizadores (m)	2,63	2,63 (*)	2,65	2,83	2,63 (*)
E. Largura máxima com estabilizadores (m)	--	3,45	--	--	3,45
Medidas plataforma (m)	0,7x1,1x1,4	0,7x1,1x1,3	0,7x1,1x1,3	0,7x1,1x1,4	0,7x1,1x1,3
Capacidade de carga (Kg)	200	200	200	200	200
Peso (Kg)	3500	3300	3300	3420	3300
Tipo de Braço	Telescópico	Telescópico	Articulado	Articulado	Telescópico

(*) Restrição de carga e altura.

Curvas expressas em metros.

PLATAFORMAS ELEVATÓRIAS SOBRE CAMIÃO

Aluguer COM condutor

»»» PSC35C-PSC50C
PSC52C-PSC62C



EAGLE 3526

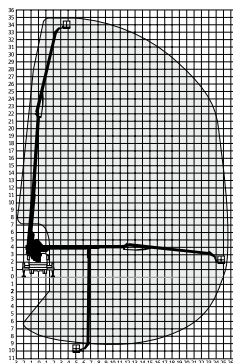

S50 MDT

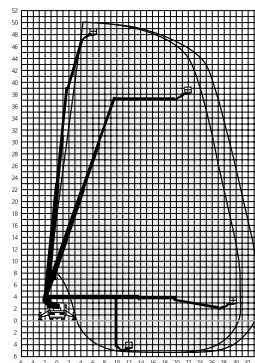

S52XDT

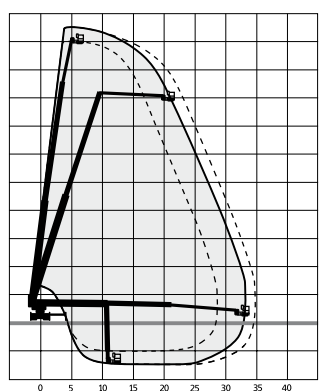

S62 MDT

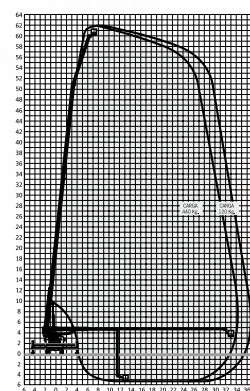

EAGLE 6232

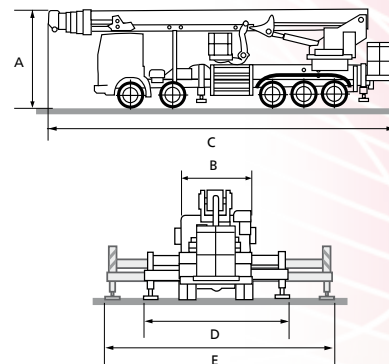
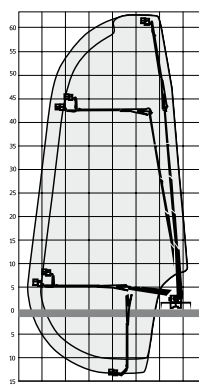

PSC-C

ALTURA	35 m				50 m				52 m			
MARCA	OIL & STEEL				BRONTO SKYLIFT				BRONTO SKYLIFT			
MODELO	EAGLE 3526				S50 MDT				S52 XDT			
Altura de trabalho (m)	35,00				50,00				52,00			
Alcance horizontal (m)	26,00				33,70				34,00			
A. Altura dobrada (m)	3,60				3,71				3,85			
B. Largura (m)	2,55				2,55				2,55			
C. Comprimento (m)	8,70				12,67				12,00			
D. Largura mínima com estabilizadores (m)	4,80 (*)				4,95 (*)				2,80/5,40 (*)			
E. Largura máxima com estabilizadores (m)	6,40				6,45 (um estabilizador)				8,00			
Medidas plataforma (m)	1,3 (extensível 2,32)x1,2x2,3				0,9x1,1x2,2 (extensível 2,7)				1,0x1,1x2,2 (extensível 2,7)			
Capacidade de carga (Kg)	280 (**)				120/440(***)				120/600 (***)			
Peso (Kg)	26000				26000				28000			
Tipo de Braço	Telescópico Articulado+pendular				Telescópico Articulado+pendular				Telescópico Articulado+pendular			
Acessórios	SP	TC	A-P	C	SP	TC	A-P	C	SP	TC	A-P	C
	-	SI	-	-	SI	SI	-	-	-	SI	SI	-

SP= Suporte Plano; TC= Saída corrente; P A-P= Pré-instalação Água-Pressão; C= Cabrestante
 (*) Restrição de carga e altura. (**) Com restrição 400. (***) Restrição altura. Curvas expressas em metros.

ALTURA	62 m							
MARCA	BRONTO SKYLIFT				OIL & STEEL			
MODELO	S62 MDT				EAGLE 6232			
Altura de trabalho (m)	62,00				62,00			
Alcance horizontal (m)	37,00				32,00			
A. Altura dobrada (m)	de 3,80 a 3,98 (***)				3,98			
B. Largura (m)	2,55				2,50			
C. Comprimento (m)	de 13,58 a 13,85 (***)				11,38			
D. Largura mínima com estabilizadores (m)	4,90 (*)				2,55/4,80 (*)			
E. Largura máxima com estabilizadores (m)	7,00				6,40			
Medidas plataforma (m)	0,9x1,1x2,2				1,0x1,1x2,2			
Capacidade de carga (Kg)	120/440 (**)				120/500 (**)			
Peso (Kg)	de 35000 a 43000 (***)				32000			
Tipo de Braço	Telescópico Articulado+pendular				Telescópico Articulado+pendular			
Acessórios	SP	TC	A-P	C	SP	TC	A-P	C
	SI	SI	SI	-	-	SI	SI	-

SP= Suporte Plano; TC= Saída corrente; P A-P= Pré-instalação Água-Pressão; C= Cabrestante
 (*) Restrição de carga e altura. (**) Restrição altura. (***) Consoante o modelo. Curvas expressas em metros.

PLATAFORMAS ELEVATÓRIAS SOBRE CAMIÃO

Aluguer COM condutor

»»» PSC70C-PSC90C 



S70 MDT

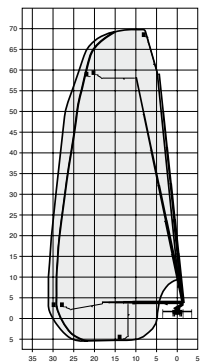

S70 XDT

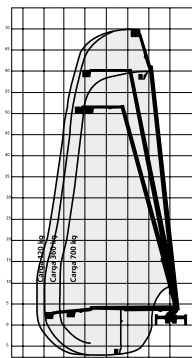

S90 HLA

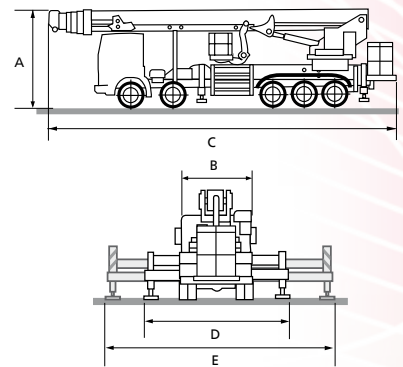
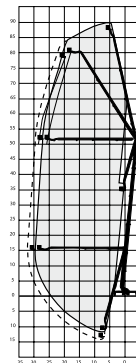

PSC-C

PLATAFORMAS ELEVATÓRIAS SOBRE CAMIÃO

Aluguer COM condutor

»»» PSC70C-PSC90C 



LOXAM **HUNE**

ALTURA	70 m								90 m			
	BRONTO SKYLIFT				BRONTO SKYLIFT				BRONTO SKYLIFT			
MARCA	S 70 MDT				S 70 XDT				S 90 HLA			
MODELO	S 70 MDT				S 70 XDT				S 90 HLA			
Altura de trabalho (m)	70,00				70,00				90,00			
Alcance horizontal (m)	33,00				30,50				33,00			
A. Altura dobrada (m)	3,95				3,90				4,00			
B. Largura (m)	2,50				2,60				2,45			
C. Comprimento (m)	13,98				12,35				15,00			
D. Largura mínima com estabilizadores (m)	2,80/4,90 (*)				2,80 (*)				5,50 (*)			
E. Largura máxima com estabilizadores (m)	6,85				7,00				7,00			
Medidas plataforma (m)	0,9x1,1x2,3				0,9x1,1x2,4 (extensível 3,7)				0,9x1,1x2,2 (extensível 2,7)			
Capacidade de carga (Kg)	120/440 (**)				120/700 (**)				360			
Peso (Kg)	35000				37000				48000			
Tipo de Braço	Telescópico Articulado+pendular				Telescópico Articulado+pendular				Telescópico Articulado+pendular			
Acessórios	SP	TC	A-P	C	SP	TC	A-P	C	SP	TC	A-P	C
	SI	SI	-	-	-	SI	SI	SI	SI	SI	SI	-

SP= Suporte Plano; TC= Saída corrente; P A-P= Pré-instalação Água-Pressão; C= Cabrestante
 (*) Restrição de carga e altura. (**) Restrição altura. Curvas expressas em metros.

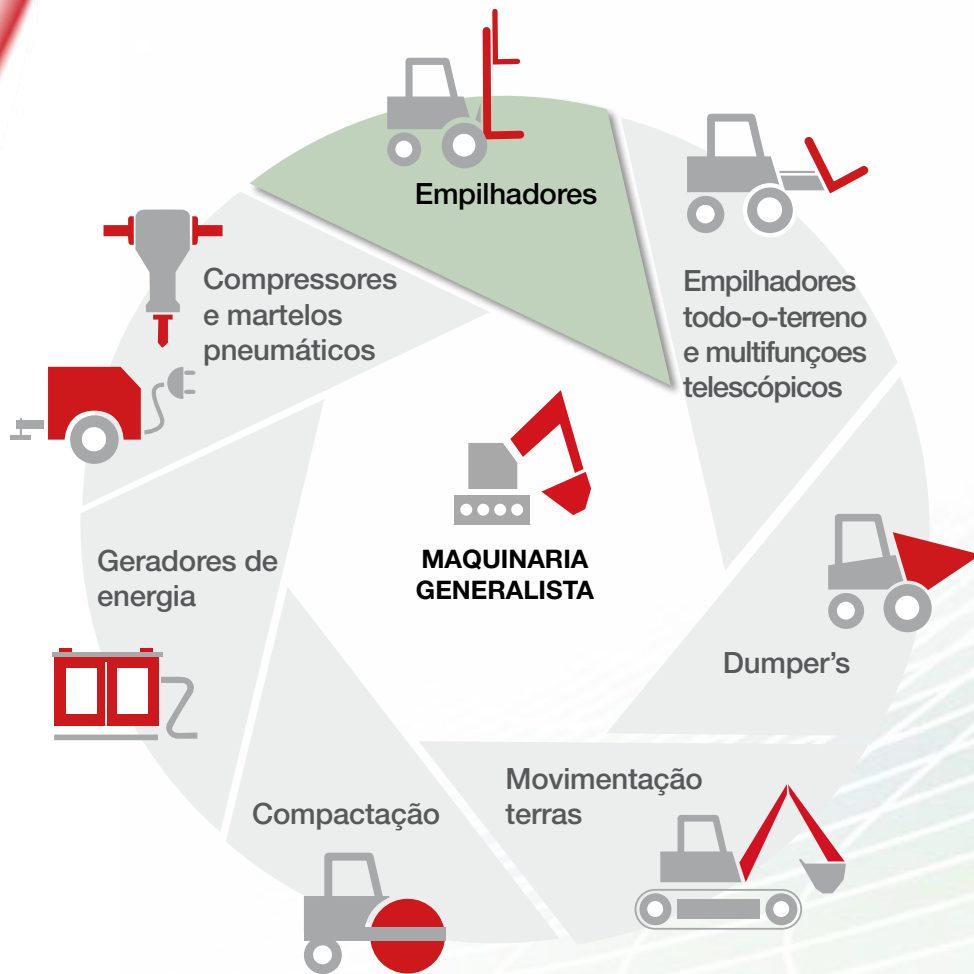



MAQUINARIA GENERALISTA

EMPILHADORES



Elétricos e Diesel



- Ideais para carga e descarga de qualquer tipo de material.
- Grande estabilidade.
- Alto rendimento.
- Cabine ergonómica.
- Lança telescópica tripla de elevação livre.



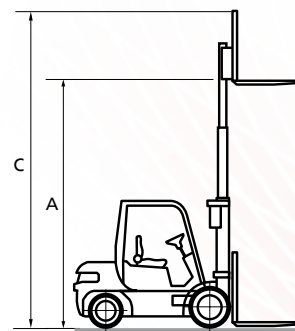
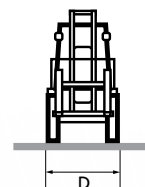
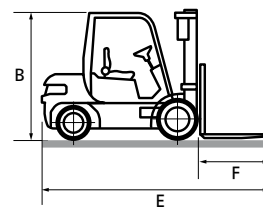

CE

CAPACIDADE DE CARGA	1600 kg		2000 kg	2200 kg
	MARCA	NISSAN	MITSUBISHI	MITSUBISHI
MODELO	TX3-16	FB16N	FB20CN	XE22AC
A. Altura de elevação (m)	3,00	4,31	4,31	3,87
B. Altura mastro recolhido (m)	2,11	2,11	2,11	2,55
C. Altura mastro aberto (m)	3,95	4,33	4,33	4,15
D. Largura (m)	1,09	1,07	1,13	1,2
E. Comprimento (m)	2,90	2,99	3,11	3,33
F. Comprimento garfos (m)	1,10	0,92	0,92	1
Tipo de mastro	Tríplices	Tríplices	Tríplices	Triplex
Deslocamento lateral (m)	Sim	Sim	Sim	Sim
Capacidade de carga (Kg)	1600	1600	2000	2200
Peso (Kg)	3060	3280	3470	4385

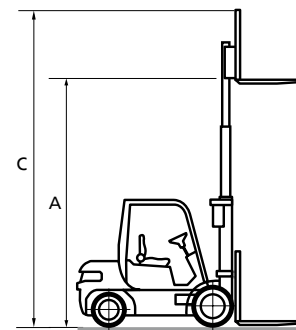
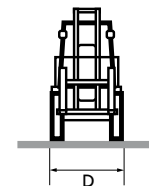
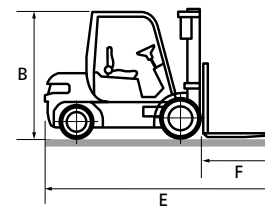

CD

CAPACIDADE DE CARGA	1500 kg		2500 kg			3000 kg
MARCA	MITSUBISHI	NISSAN	MITSUBISHI	NISSAN	NISSAN	NISSAN
MODELO	FD15N-MC	FD01A15Q	FD25N-MC	Y1D2A25Q	FD02A25Q	FGD02A30Q
A. Altura de elevação (m)	4,75	4,75	4,75	3,00	4,75	4,75
B. Altura mastro recolhido (m)	2,14	2,12	2,14	2,13	2,13	2,15
C. Altura mastro aberto (m)	5,80	5,69	5,80	4,04	5,79	5,89
D. Largura (m)	1,06	1,08	1,15/1,64	1,15	1,16	1,23
E. Comprimento (m)	3,33	3,36	3,63	3,70	3,70	3,80
F. Comprimento garfos (m)	1,10	1,10	1,15	1,10	1,10	1,10
Tipo de mastro	Tríplices	Tríplices	Tríplices	Tríplices	Tríplices	Tríplices
Deslocamento lateral (m)	Sim	Sim	Sim	Sim	Sim	Sim
Capacidade de carga (Kg)	1500	1350	2500	2500	2400	3100
Peso (Kg)	2560	2770	4750	3845	3845	4175

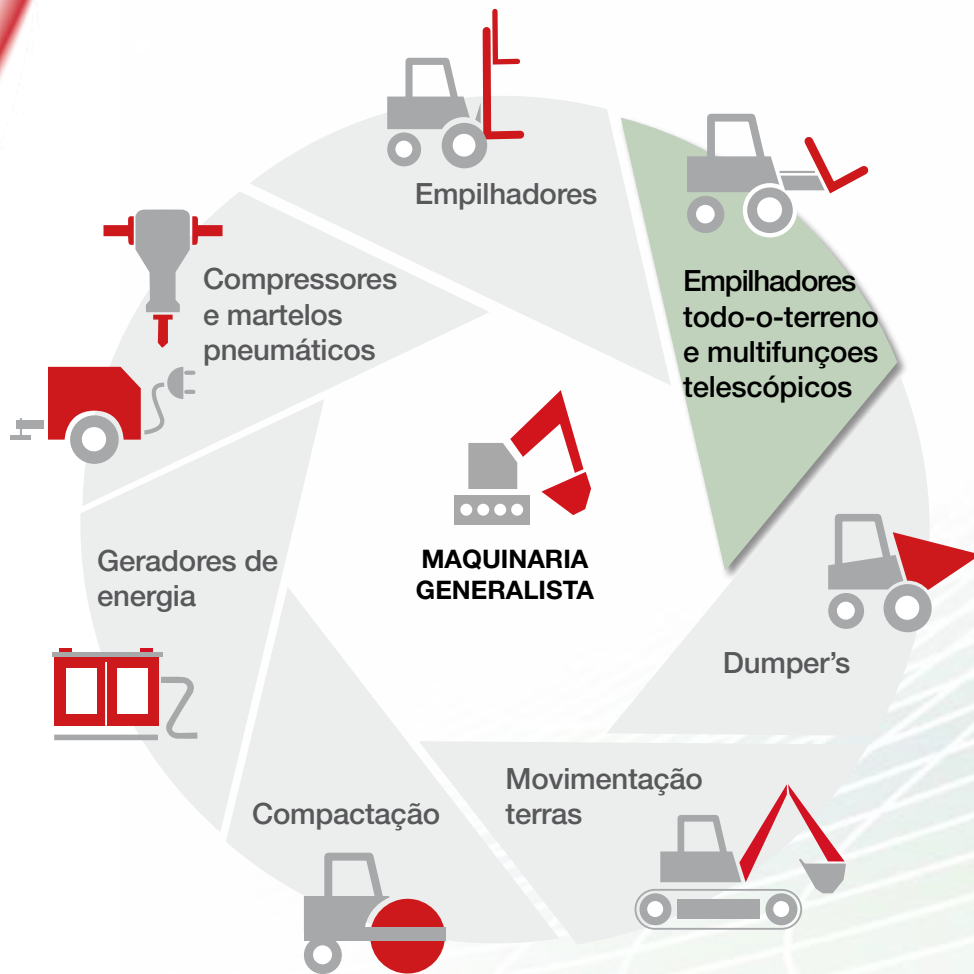



MAQUINARIA GENERALISTA

EMPILHADORES TODO-O-TERRENO E MULTIFUNÇÕES TELESCÓPICOS

Para qualquer trabalho em altura já não poderá prescindir delas, pela sua eficácia e pela sua segurança. Contamos com as máquinas mais modernas e seguras do mercado.

E além disso, nós ajudamo-lo, assessoramo-lo para que possa cumprir com toda a legislação relativa à manipulação de cargas.



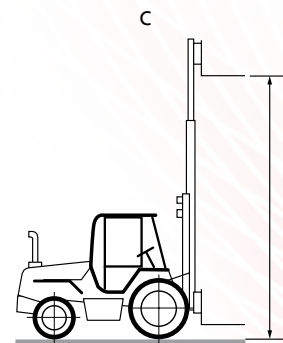
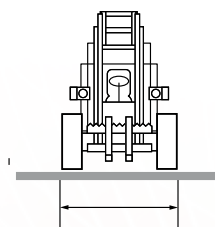
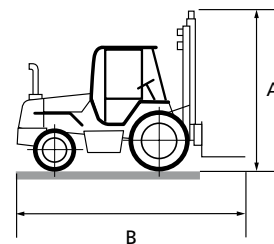

CTT

EMPI LHADORES TODO-O-TERRENO	Capacidade carga (Kg)	Peso (Kg)	Mastro (m)	D. Altura de elevação (mm)	Elevação liure (mm)	Altura mastro elevado (mm)	A. Altura mastro recolhido (mm)	Dimensões (mm) (comprxlargura) (BxC)
Empilhadores 1500 Kg	1500	2600	dúplex 2,6	2660	120	3210	1980	3630x1305
Empilhadores 2000 Kg	2000	3900	dúplex 3,3	3300	120	4150	2395	4240x1460
Empilhadores 2500 Kg	2500	4300	dúplex 3,3	3300	120	4150	2395	4245x1510
Empilhadores 3000 Kg	3000	5700	dúplex 3,3	3300	120	4500	2440	4500x1540

Dimensões aproximadas. Tração 4x4. Transmissão hidrostática.

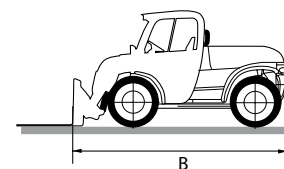
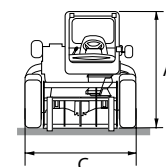
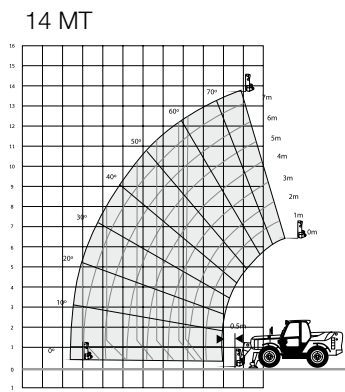
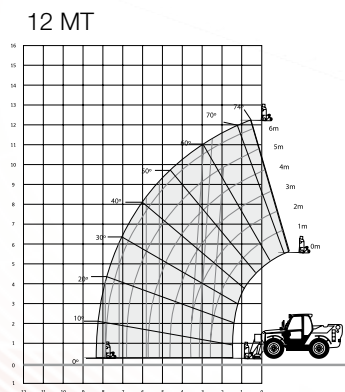
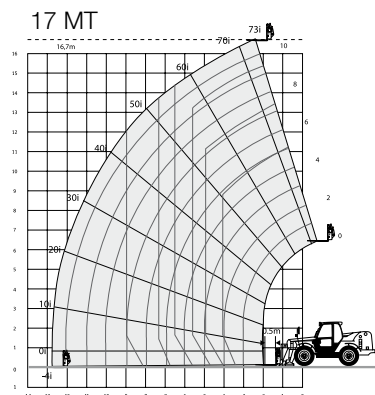
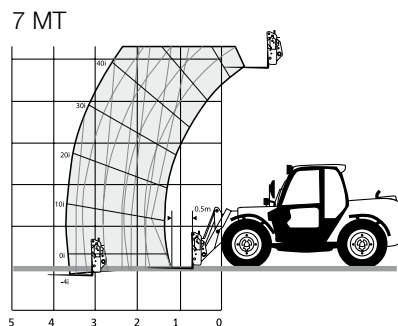
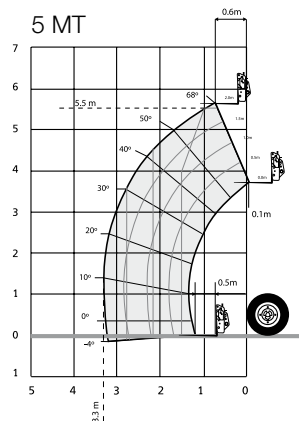

MT-MTG

MULTIFUNÇÕES TELESCÓPICOS	Elevação (m)	Peso (Kg)	Capacidade carga aproximado (Kg)	Dimensões (altoxcompxlargura) (mm) (AxBxC)
Manipulador 4/5 MT compacta	5,50	5650	2600	2100x4000x2000
Manipulador 6/7 MT compacta	6,85	6000	3100	2490x4990x2230
Manipulador 9 MT	9,50	7980	3500	2490x4990x2290
Manipulador 12 MT	12,30	9410	3500	2590x5840x2350
Manipulador 13/14 MT	13,80	10650	3500	2590x6180x2350
Manipulador 16/17 MT	16,70	12470	4000	2690x6360x2440
Manipulador 13/14 MT Giratorias	13,72	10700	4500	2590x6180x2350
Manipulador 16/17 MT Giratorias	16,65	11220	4000	2930x6580x4860

Dimensões aproximadas. Tração 4x4. Transmissão hidrostática.

Acessórios: pá, braço de apoio de cimbra, plataforma de trabalho. Em função do fabricante, a capacidade de carga indicada pode variar

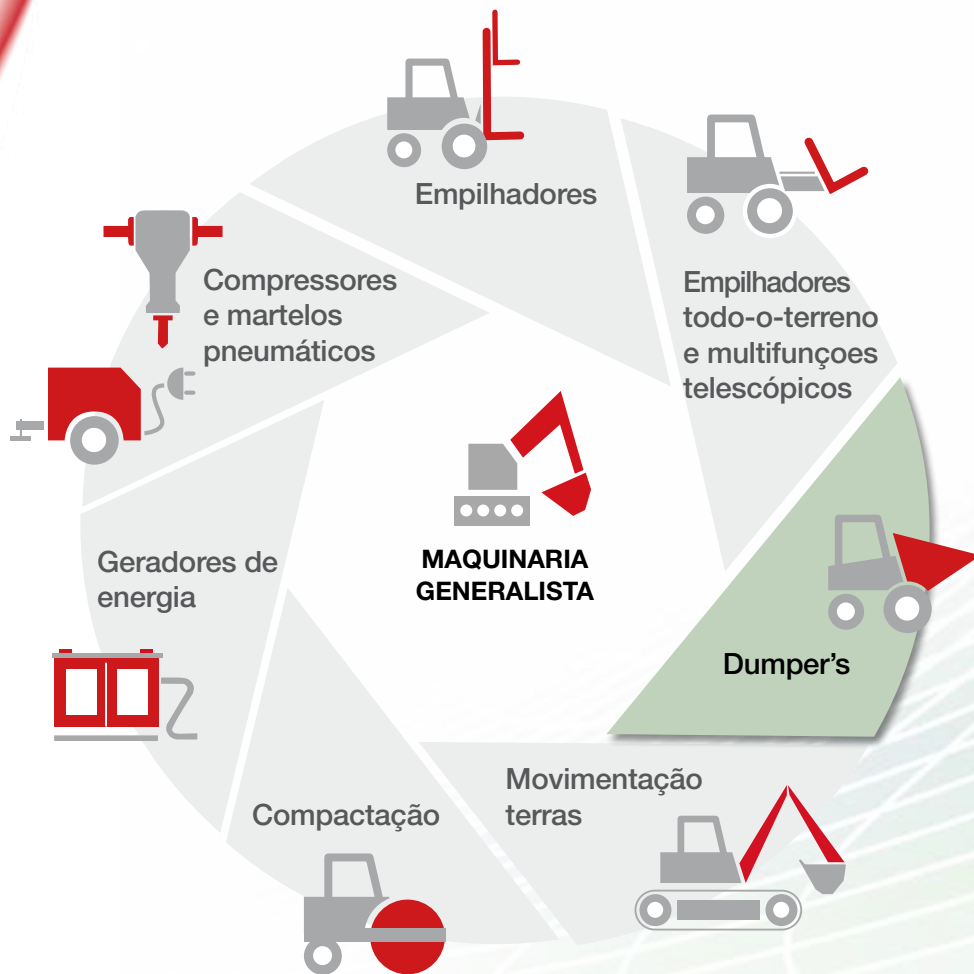



MAQUINARIA GENERALISTA

DUMPER'S

O dumper é um clássico nas nossas obras. A nossa oferta engloba dumperes articulados e com tração às quatro rodas de 1.500 a 9.000 Kg, podendo optar entre diferentes tipos de descarga, tração, capacidade de carga, etc.

O nosso amplo parque formado por primeiras marcas, sempre em constante renovação, incorpora equipamentos cada vez mais robustos, versáteis, seguros e fáceis de usar.



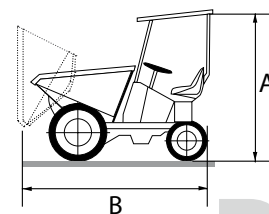

DF

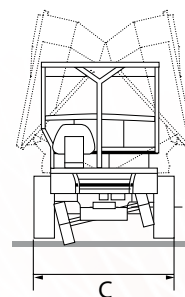

DG

DUMPER'S	Capacidade de carga (Kg)	Peso em vazio (Kg)	Chassis	Tração	Capacidade balde água (l)	Capacidade balde rasa (l)	Capacidade balde preench (l)	Transmissão	Potência (CV)	Dimensões (altxcompxlargura) (mm) (AxBxC)
Descarga frontal	1500	900	rígido	4x2 / 4x4	608	868	1047	mecânica	14,30	2095x2330x1560
Descarga frontal	2000	2010	rígido	4x4	700	960	1250	mecânica	29,00	2680x3155x1620
Descarga frontal	3000/3500	2540	articulado e oscilante	4x4	1325	1590	2067	mecânica	49,15	2770x3792x1858
Descarga frontal	5000	4200	rígido	4x4	1710	2097	2914	conversor de par	60,00	2940x3536x1870
Descarga frontal	6000	4200	articulado e oscilante	4x4	1948	2647	3291	conversor de par	89,50	3000x4465x2190
Descarga frontal	9000	4929	articulado e oscilante	4x4	2484	3186	4366	conversor de par	100,75	3375x4465x2440
Giratório	1500	1200	rígido	4x2 / 4x4	600	700	900	mecânica	14,30	2095x2615x1560
Giratório	2500	2650	articulado e oscilante	4x4	810	1200	1910	hidrostática	51,75	2915x3975x1690
Giratório	3000/3500	2710	articulado e oscilante	4x4	1050	1726	2737	mecânica	49,15	2770x4120x1858
Giratório	6000	4380	articulado e oscilante	4x4	1640	2603	3132	conversor de par	89,50	3000x4465x2190
Giratório	9000	4893	articulado e oscilante	4x4	2298	2970	4053	conversor de par	75,00	3375x4465x2440

Dimensões aproximadas.

Todas as unidades são registradas.

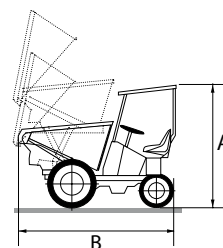

DE

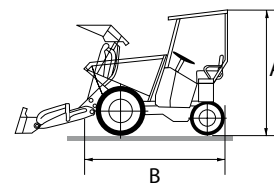

DA

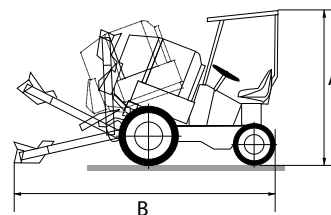

DH

DUMPER'S	Capacidade de carga (Kg)	Peso em vazio (Kg)	Chassis	Tração	Capacidade balde água (l)	Capacidade balde rasa (l)	Capacidade balde preench. (l)	Transmissão	Potência (CV)	Dimensões (altoxcompxlargura) (mm) (AxBxC)
Descarga elevada	1500	1250	rígido	4x2 / 4x4	630	970	1100	mecânica	14,30	2095x2550x1560
Autorecarregável	2000	1800	rígido	4x4	608	868	1500	hidrostática	16,70	2580x3020x1590
Autorecarregável	2500	1970	rígido	4x4	900	1500	1800	hidrostática	24,70	2240x3164x1800
Betoneira	500	1500	--	4x2/4x4	--	--	--	mecânica	15,00	2480x4180x2000
Betoneira	1100	2600	--	4x4	--	--	--	hidrostática	51,00	1920x3570x1560

Todas as unidades são registrados

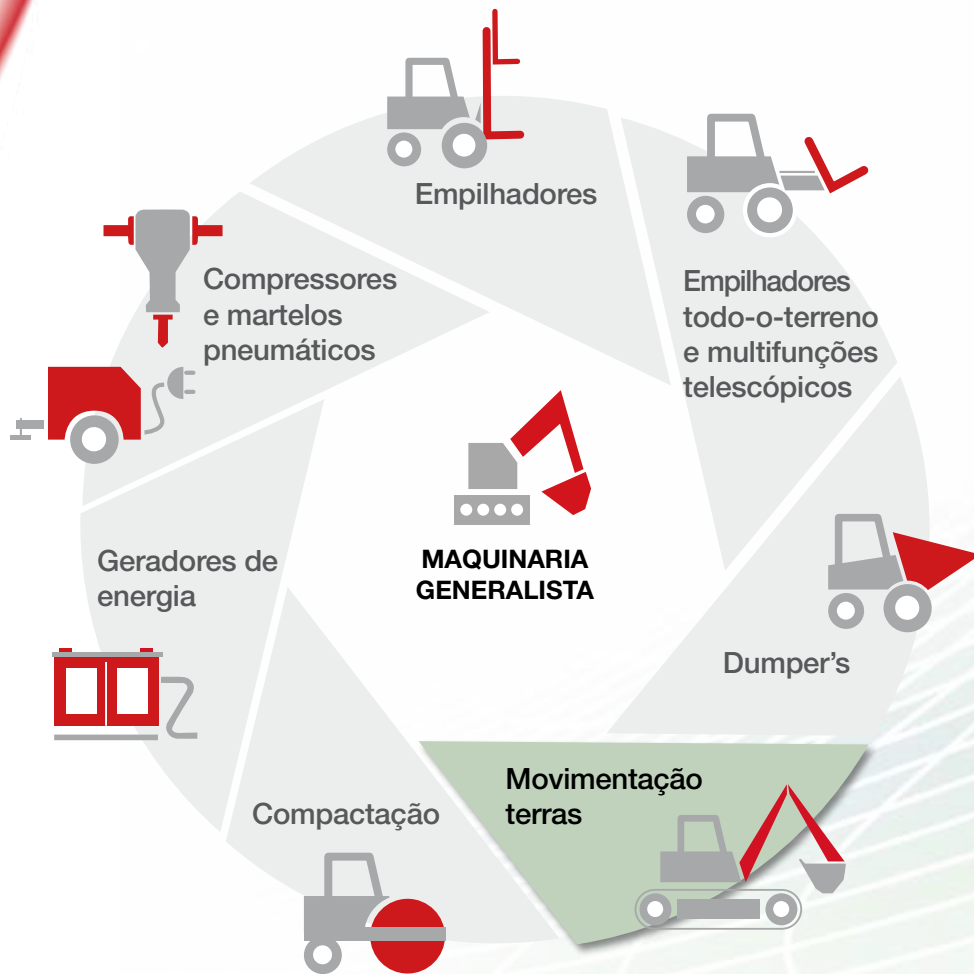



MAQUINARIA GENERALISTA

MOVIMENTAÇÃO TERRAS

Quando a fiabilidade e o rendimento são valores importantes, oferecemos-lhe a mais ampla gama de pás carregadoras e mini-escavadoras compactas. Seja qual for o trabalho que precise de fazer, encontrará a força, o potencial e a velocidade que está à procura. Pelas suas dimensões compactas, estas máquinas podem trabalhar nos espaços mais reduzidos.



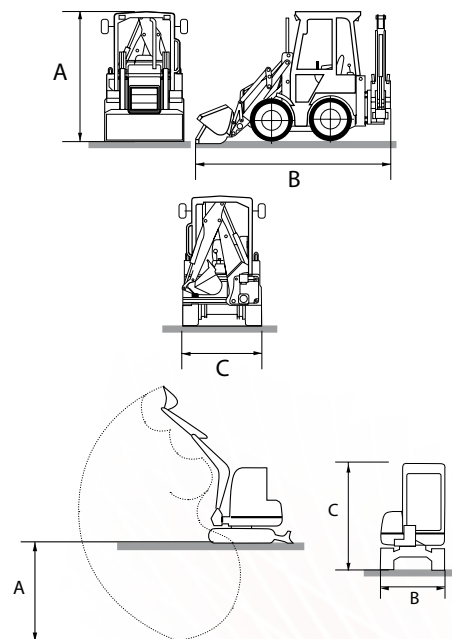

REM-ME

RETROESCAVADORAS MISTAS	Capacidade balde(m³)	Potência (CV)	Max. profundidade de escv. (mm)	Carga útil (Kg)	Dimensões (mm) (Ax BxC) (altoxcomprxlargura)
Retroescavadora 1 CX	0,28	50	2,55	610	2260x3400x1430
Retroescavadora 3 CX	1,10	90	4,80	3500	2900x5620x2240

Possibilidade de alugar martelo.

MINIESCAVADORAS	Peso (Kg)	Potência (CV)	A. Max. profundidade escv.(mm)	B. Largura (mm)	C. Altura (mm)
Miniescavadora 1000 Kg	1000	9,6	1763	700	2261
Miniescavadora 1500 Kg	1500	12,0	2375	1000	2280
Miniescavadora 2500 Kg	2500	16,8	2890	1450	2450
Miniescavadora 3500 Kg	3500	20,7	3410	1630	2450
Miniescavadora 4500 Kg	4500	28,0	3810	1840	2555

ESCAVADORAS DE CADENAS	Peso (Kg)	Potência (CV)	A. Max. profundidade escv.(mm)	B. Largura (mm)	C. Altura (mm)
Escavadora 5000 Kg	4900	28,4	3540	1940	2540
Escavadora 6500 Kg	6500	44,5	3730	2000	2662
Escavadora 7500 Kg	7500	43,5	4590	2150	2570
Escavadora 14500 Kg	14200	62,0	5485	2490	2790

Dimensões aproximadas.

Para outras capacidades consultar. Acessórios: martelo mini.

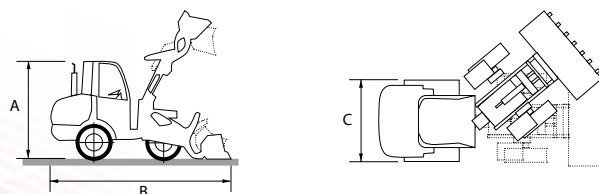

PC-MC

PÁS CARREGADORAS	Carga útil (Kg)	Potência (CV)	Peso (Kg)	Capacidade de pá (m³)	Dimensões (mm) (AxBxC) (altoxcomprxlargura)
Pá carregadora compacta 4500 Kg	4300	47,50	4650	0,85	2475x5250x1650

MINICARREGADORAS

Disponibilidade de minicarregadoras com acessórios: pá carregadora, equipamento retro, vassoura, martelo hidráulico, garfos, porta paletes, trado.

Todas as unidades são registrados

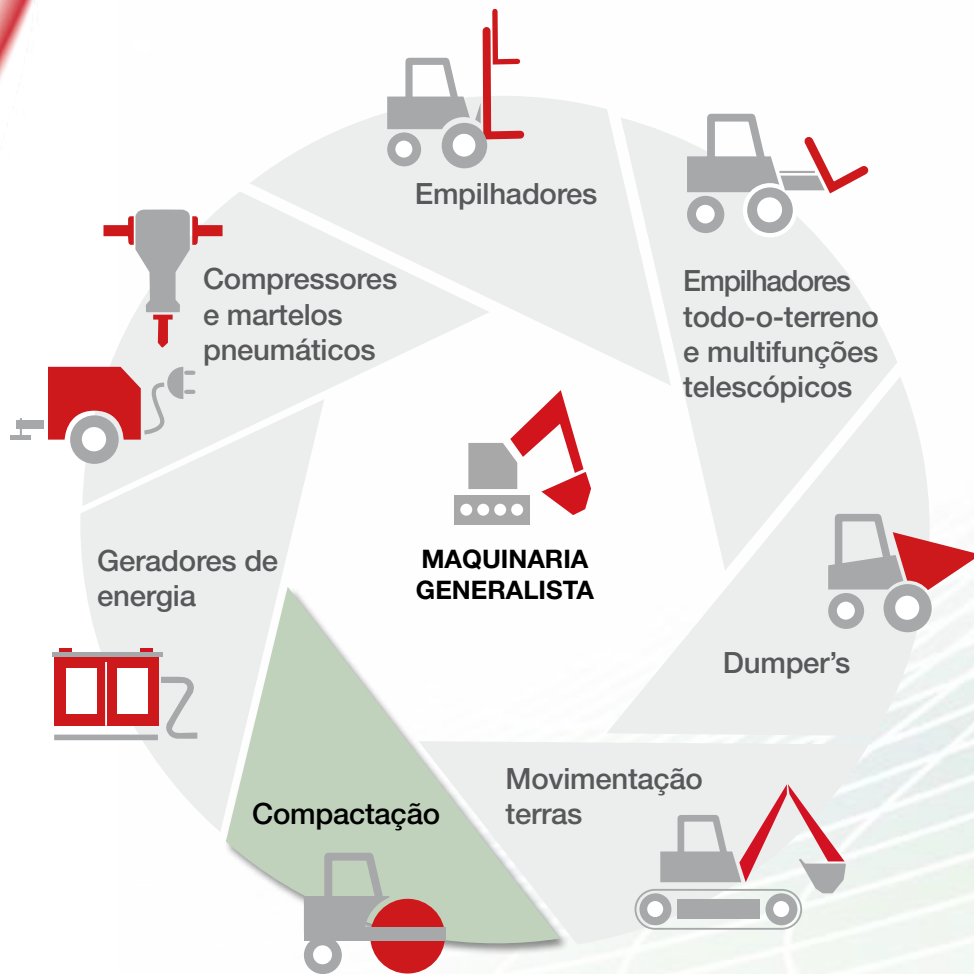



MAQUINARIA GENERALISTA

COMPACTAÇÃO

Contamos com uma vasta gama de possibilidades para qualquer tipo de compactação, desde placas compactadoras até cilindros de grande tonelagem. Pomos à sua disposição uma das frotas mais modernas do mercado, com máquinas que vão desde os 65 kg até aos 19.000 Kg para todo o tipo de aplicações.

Os nossos equipamentos são ideais para a compactação de passeios, ruas, estradas, caminhos, vias rápidas, estacionamentos, etc.





COMPACTAÇÃO MEDIA	Peso (Kg)	Largura tambor (mm)	Diâmetro tambor (mm)	Frequência (Hz)	Força centrífuga (Kn)	Dimensões (altoxcompxlargura) (mm) (AxBxC)
Cilindro misto 1500 Kg	1520	900	458	60 / 40	15 / 7	1482x1862x900
Cilindro misto 2500 Kg	2500	1000	700	60 / 70	23/38	1800x2470x1000
Cilindro misto 4000 Kg	4010	1380	810	46 / 52	38 / 50	1905x2600x1380

Dimensões aproximadas.



RT

COMPACTAÇÃO TRAÇÃO-TERRA	Peso (kg)	Largura tambor (mm)	Diâmetro tambor (mm)	Frequência (Hz)	Força centrífuga (Kn)	Dimensões (altxcompxlargura) (mm) (AxBxC)
Cilindro 4500 Kg	4990	1426	1058	34 / 34	100 / 50	2750x4194x1426
Cilindro 7000-7500 Kg	7500	1686	1228	30 / 40	135 / 120	2860x4913x1686
Cilindro 12000-13000 Kg	13500	2130	1480	30 / 36	275 / 198	2972x5808x2130
Cilindro 15000 Kg	15700	2130	1500	31 / 36	275 / 202	2970x6128x2130
Cilindro 17000-19000 Kg	19050	2130	1600	26 / 31	314 / 240	3022x6338x2130

Dimensões aproximadas.

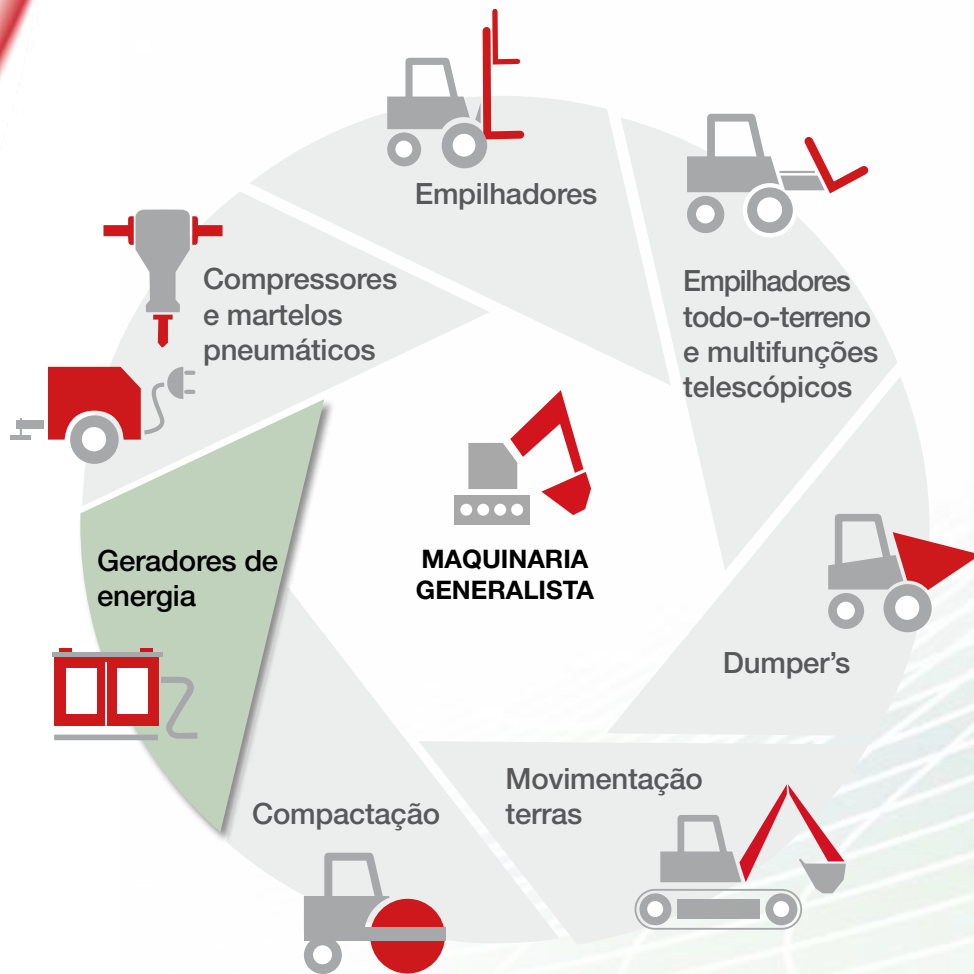



MAQUINARIA GENERALISTA

GERADORES DE ENERGIA

Todos os nossos grupos geradores, estão equipados com os melhores sistemas de controle e segurança para garantir a qualidade no fornecimento de energia elétrica com um baixo consumo de combustível.

LOXAM-HUNE Power é a divisão do Grupo **LOXAM-HUNE** especializada no aluguer de grupos geradores com mais de 200kW. Conta com uma equipa técnica especializada e com grande experiencia, disponível 24 horas por dia.



LOXAM HUNE
EVENTOS

TUDO O QUE NECESSITA
PARA O SEU EVENTO

LOXAM HUNE
POWER

FORNECIMENTO DE ENERGIA E
CONTROLO DE TEMPERATURA



GE

Dimensões (mm)

	Potência (KW)	Altura	Comprimento	Largura	Peso (Kg)	Insonorizado
Grupo 2,3 kva	2,3	4700	600	310	29	Sí
Grupo 4 kva	4,0	560	690	460	96,5	Sí
Grupo 7,5 kva	7,5	810	680	520	120	Sí
Grupo 15/20 kva	12/16	1070	1600	870	592	No
Grupo 25 kva	20/24	1520	2800	1200	803	No
Grupo 40 kva	32	1500	2250	1050	1.255	No
Grupo 65 kva	48/56	1600	2800	1100	1.540	No
Grupo 100 kva	80	1600	2800	1100	1.700	No
Grupo 140 kva	120	1760	3400	1100	2.400	No
Grupo 200 kva	160	2100	3680	1400	3.300	No
Insonorizados						
Grupo 30 kva	30	2300	3700	1700	2.600	Sí
Grupo 45 kva	45	2250	3600	1700	2.600	Sí
Grupo 60 kva	60	2000	4000	1750	3.500	Sí
Grupo 80 kva	80	2000	4000	1750	3.500	Sí
Grupo 125 kva	125	2200	5000	1800	3.500	Sí
Grupo 140 kva	140	2500	5200	1800	3.500	Sí
Grupo 150 kva	150	2400	5000	1900	3.500	Sí
Grupo 200 kva	200	2400	4900	1900	3.500	Sí

Pesos e dimensões aproximadas, dependendo da marca e modelo.



GE

	Dimensões (mm)					
	Potência (KW)	Altura	Comprimento	Largura	Peso (Kg)	Insonorizado
Grupo 250 kva	200	2100	3700	1000	3.600	No
Grupo 300 kva	240	2250	4600	4000	4.400	No
Grupo 400 kva	400	2250	4600	1500	5.100	No
Grupo 500 kva	500	2450	5500	1500	5.700	No
Grupo 600 kva	600	2650	5800	1900	6.500	No
Grupo 800 kva	810	2650	5800	1900	7.400	No
Grupo 1000 kva	1026	2650	4900	1900	6.700	No
Insonorizados						
Grupo 300 kva	300	2550	4700	1550	6.000	Sí
Grupo 400 kva	400	2900	5700	1600	6.400	Sí
Grupo 500 kva	500	2800	5700	1600	9.000	Sí
Grupo 630 kva	630	2300	4800	1550	7.000	Sí
Grupo 800 kva	800	2590	6050	2450	17.000	Sí
Grupo 850 kva	850	2900	6000	2400	17.000	Sí
Grupo 1000 kva	1000	2600	6000	2400	17.000	Sí
Grupo 1250 kva	1250,0	2900	6000	2400	18.000	Sí

Pesos e dimensões aproximadas, dependendo da marca e modelo.
O peso indicado no equipamento é com o depósito de gasóleo cheio e com o reboque.

TORRES DE ILUMINAÇÃO	Potência luz (KW)	Elevação	Altura (m)
Torre de iluminação com grupo	18	hidráulica /mecânica	Até 12

Para mais potências, consultar. Acessórios: Consultar em caso de necessidade mangueiras e quadros.
Os projectores requerem fonte de alimentação. A potência activa calculada com factor de potência=0,8.

LOXAM HUNE EVENTOS

TUDO O QUE NECESSITA PARA O SEU EVENTO

A energia é a nossa principal especialidade. Com grande cobertura nacional e uma assistência técnica profissional. Realizamos estudos personalizados com serviço integral, em vários setores. A nova frota de grupos geradores têm pré instalação de forma a poderem ser utilizados em paralelo e sincronizados, dispondo da ultima tecnologia.

- Grupos geradores eletrogéneos (desde 5kWa a 5.000kWa), insonorizados de ultima geração e com sinalética especial.
- Quadros elétricos (desde 32Amp. A 1.600Amp.)
- Cabos, conectores, yellow jackets, iluminação...
- Equipamentos e plataformas elevatórias (empilhadores, plataformas, multifunções...) para toda a logística de material e montagem de eventos.



808 916 051



eventos@hune.com





FORNECIMENTO DE ENERGIA E CONTROLO DE TEMPERATURA

Aportamos uma ampla experiencia multisectorial, disponibilizando grupos geradores elétricos e eletrogéneos em regime de aluguer com a ultima tecnologia, incidindo no mínimo consumo possível e minimização de emissões, com absoluto compromisso na sustentabilidade e meio ambiente.

Somos especialistas no fornecimento de energia elétrica para todo o tipo de eventos, proporcionando tudo o que for necessário para a sua montagem e produção.

- Insonorização muito acima da media praticada no mercado.
- Autonomia de 24 horas em todos os nossos equipamentos.
- Quadro de tomadas elétricas protegidas no próprio gerador.
- Cuba de retenção, para evitar derrames, Tecnologia Verde.
- Excelentes rácios de consumos, Tecnologia Verde.



Dispomos também de uma grande variedade de equipamentos para o fornecimento **de energia e controlo de temperatura e climatização.**

- Aluguer de ar condicionado com uma gama de potencias de 160kW a 1.000kW (desde 137.600 Kcal./h. até 860.000 Kcal./h.).
- Equipa técnica especializada, disponível 24 horas por dia, 7 dias por semana.



808 916 051



power@hune.com

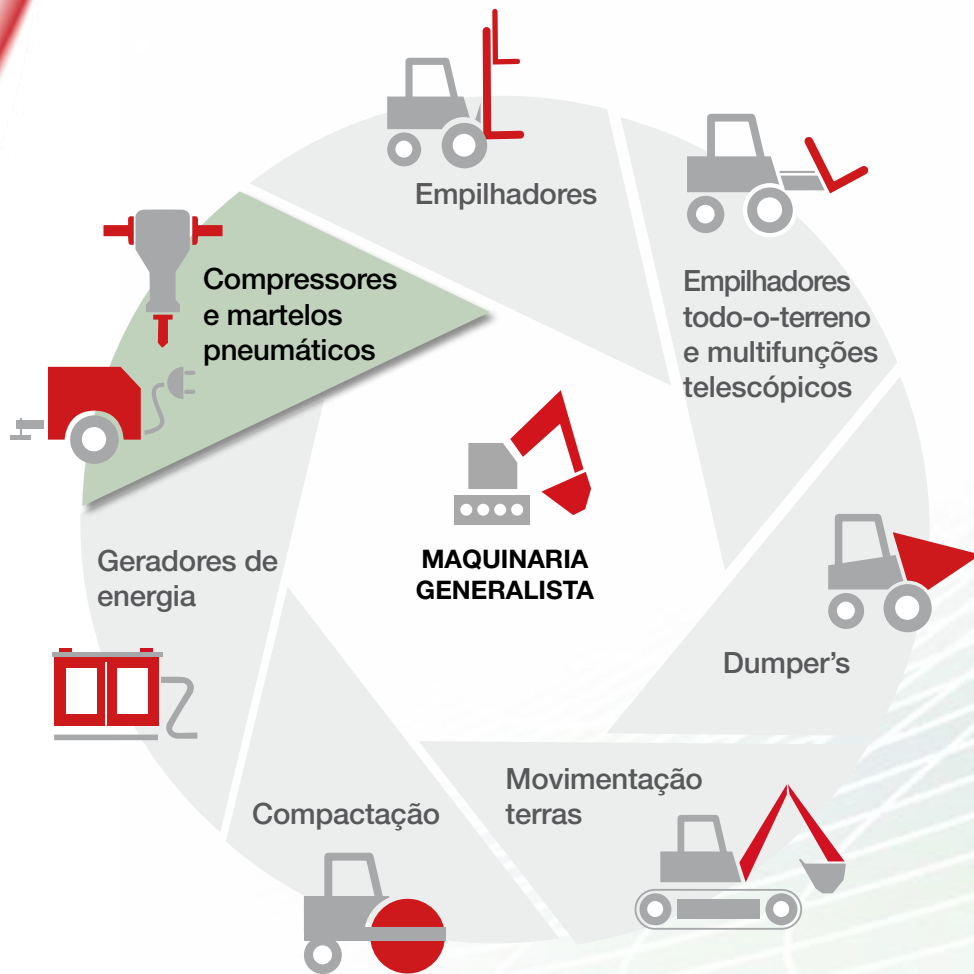



MAQUINARIA GENERALISTA

COMPRESSORES E MARTELOS PNEUMÁTICOS

Dispomos de uma ampla gama de compressores das melhores marcas, adaptados a todo o tipo de aplicações que incluem versões de alta e baixa pressão. Incorporam os avanços tecnológicos mais modernos para oferecer aos utilizadores uma fonte rentável e contínua de ar comprimido.





CD

COMPRESSORES DIESEL	Pressão máx trabalho (bar)	Peso serviço (Kg)	Saídas de ar	Potência motor (Kw)	Dimensões (mm) (altoxcomprxlargura)
Compressor 2 m ³	7	440	2 x 3/4"	14,0	1125x1363x1220
Compressor 3 m ³	7	650	2 x 3/4"	22,0	1240x3025x1420
Compressor 4 m ³	7	995	2 x 3/4"; 1 x 1"	34,3	1150x2290x1290
Compressor 5-6 m ³	7	995	2 x 3/4"	35,5	1327x3065x1490
Compressor 7-8 m ³	7	1180	2 x 3/4"; 1 x 1 1/2"	54,0	1415x4110x1690
Compressor 10 m ³	7	1495	3 x 3/4", 1 x 1 1/2"	70,2	1430x2620x1600
COMPRESSORES DIESEL PRESSÃO REGULÁVEL	Pressão máx trabalho (bar)	Peso serviço (Kg)	Saídas de ar	Potência motor (Kw)	Dimensões (mm) (altoxcomprxlargura)
Compressor 12 m ³	7	1920	3 x 3/4", 1 x 1 1/2"	85,0	1490x2810x1600
Compressor 17 m ³	14	4960	1 x 2 1/2", 2 x 1"	260,0	2120x3634x2000
Compressor 21 m ³	12	4960	1 x 2 1/2", 2 x 1"	260,0	2380x5745x2080
Compressor 23 m ³	10	4960	1 x 2 1/2", 2 x 1"	260,0	2380x5830x2080

Dimensões aproximadas.

Todas as saídas de ar têm saída rosca. Consultar disponibilidade para compressores de alta pressão.



MN

MARTELOS PNEUMÁTICOS	Peso (Kg)	Consumo ar (m ³ /min)
Picadores	10	1,0
Demolidores	28	1,6
Perfurador	32	3,5

Mangueiras de 25 m por tramo. Os consumíveis (ponteiros, pás, picas, discos, brocas, etc.) fornecem-se novos e para venda.

EQUIPAMENTO NÃO DISPONÍVEL A NÍVEL NACIONAL

Adicionalmente à nossa oferta a nível nacional, a seguinte tipologia de equipamentos está **DISPONÍVEL** somente em determinadas zonas.

Verifique a disponibilidade, junto da equipa comercial da sua zona.



1.650
UNIDADES



1- PEQUENHA MAQUINARIA

Nós temos todos os tipos de ferramentas e meios auxiliares para aluguer para trabalhos de manutenção, jardinagem, corte, soldagem, perfuração, limpeza e muito mais.

Bombas de água, Betoneiras com várias capacidades, conversores, vibradores...





2.500
UNIDADES



2- CONSTRUÇÃO MODULAR

A construção modular admite qualquer tipo de instalação. Colocamos à sua disposição uma ampla gama de recursos que tornarão o seu edifício mais funcional e confortável, tanto para uso temporário como indefinido.



3- TORRES MÓVEIS DE ALUMÍNIO

Sistema de torres de alumínio, com pouco peso, projetadas para uma utilização fácil, rápida e sem ferramentas, para trabalhos tanto no interior como no exterior. Disponíveis em duas larguras diferentes (74cm e 137cm), até 14mts de altura.

SERVIÇOS CENTRAIS

C/ Aguacate, 56, 4ª planta
28054 Madrid

Tel.: (+34) 914 278 100

Fax.: (+34) 914 751 446

SERVIÇO DE ATENÇÃO AO CLIENTE

Tel.: 808 916 051

hune@loxamhune.com

loxamhune.com



750

delegações

22
países

50 anos
de história

7.900
empregados

300.000
unidades em Parque

LOXAM HUNE

Somos DISPONIBILIDADE

GRUPO LOXAM,
LÍDER DO SETOR NA EUROPA

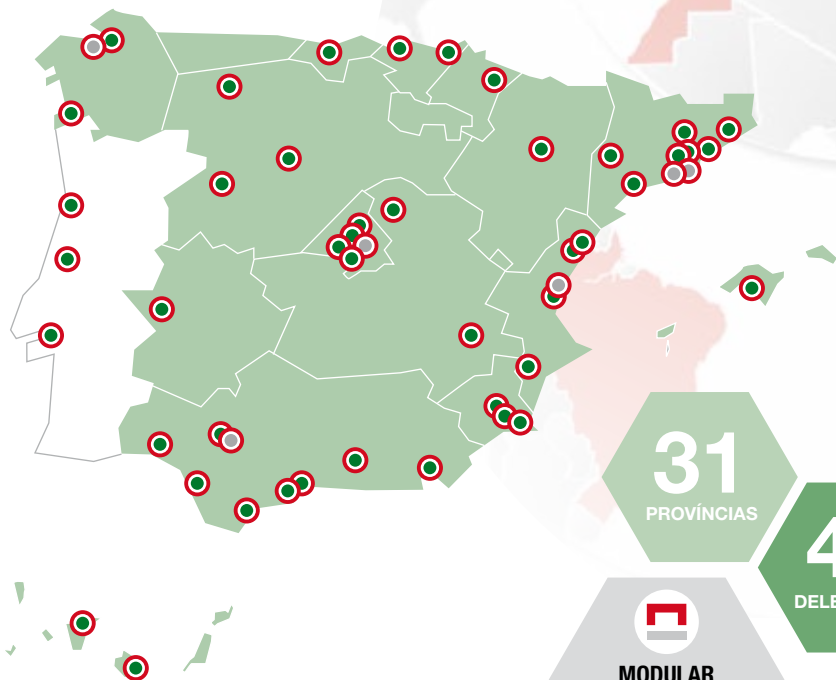

31

PROVÍNCIAS

45

DELEGAÇÕES



MODULAR

Delegação exclusiva
em Barcelona



POWER

Delegações exclusivas
em Barcelona, Madrid
e Valencia

**LOXAM-HUNE,
AMPLA ESTRUTURA
DE DELEGAÇÕES
EM ESPANHÁ E
PORTUGAL**

AMPLA REDE DE DELEGAÇÕES

A Coruña - Bergondo

C/ta. N-6, Km. 580 Guisamo
15165 Bergondo
T. 981 795 300

A Coruña - LoxamHune Power

C/ta. N-6, Km. 580 Guisamo
15165 Bergondo
T. 981 795 300

Albacete - Albacete

C/ Autovía, 9, Parque Empresarial Campollano
02007 Albacete
T. 967 209 705

Alicante - Aspe

C/ Cestería, 35, P.I. Tres Hermanas
03680 Aspe
T. 965 681 364

Almería - Almería

C/ Carbón, parcela 204 - Ind. Sector 20
04009 Almería
T. 950 292 156

Badajoz - Mérida

Avda. Vía de la Plata s/n
06800 Mérida
T. 924 373 112

Barcelona - Castellbisbal

C/ Zinc, 10 - P.I. Aquiberia
08755 Castellbisbal
T. 936 356 446

Barcelona - LoxamHune Modular

C/ Marie Curie s/n - P.I. Can Jorn
08430 La Roca del Vallés
T. 937 328 008

Barcelona - Parets del Vallés

C/ Edison esq. Fluvial, 45
08150 Parets del Vallés
T. 934 697 227

Barcelona - LoxamHune Power

C/ta. de Barcelona, km 95-97
08740 Sant Andreu de la Barca
T. 938 329 654

Barcelona - Vic

C/ Sabadell, 24 - P.I. Sot del Pradals
08500 Vic
T. 938 814 150

Cádiz - Algeciras

Avda. Granada s/n - P.I. Incosur
11314 San Roque
T. 956 697 174

Cádiz - Jerez de la Frontera

C/ Marruecos 5B Parcela B - P.I. El Portal
11408 Jerez de la Frontera
T. 956 158 156

Cantabria - Santander

C/ Alfonso Álvarez Miranda, 32 A - P.I. De Barros
39408 Barros
T. 942 830 637

Castellón - Almazora

C/ta. N-340 Valencia-Barcelona Km. 61 Parcela 28
P.I. Mijares
12550 Almazora
T. 964 565 502

Castellón - Almazora (2)

Camino Pla de Museros, 17-19-21
P.I. Pla de Museros
12550 Almazora
T. 964 262 535

Girona - Bescanó

C/ De l'Ermessenda de Carcassona esq. Coma
Goss s/n - P.I. Montfulla
17162 Bescanó
T. 972 477 525

Granada - Albolote

C/ Baza, Parcela 209 - P.I. Juncaril
18220 Albolote
T. 958 614 014

Guadalajara - Cabanillas

C/ Francisco de Medina y Mendoza, 38
19171 Cabanillas del Campo
T. 916 003 933

Guipúzcoa - Hernani

C/ Zikuñaga Bailara, 62W - P.I. Ibarizute
20120 Hernani
T. 943 369 032

Las Palmas - Agüimes

C/ Los Algarrobos, 22 D - P.I. Arinaga,
38118 Agüimes
T. 928 120 358

León - Valdelafuente

C/ta. N-601, Km. 320
24227 Valdelafuente
T. 987 269 954

Lleida - Lleida

P.I. El Camí dels Frares, parcela 3 nave 8,
25190 Lleida
T. 973 257 190

Madrid - Tienda LOXAM CITY HUNE

C/ Aguacate, 56 Local - P.I. del Aguacate
28054 Madrid
T. 913 778 548

Madrid - Ciempozuelos

C/ de Las Palmeras, 3 - P.I. La Sendilla,
28350 Ciempozuelos
T. 918 093 606

Madrid - LoxamHune Power

C/ de Las Palmeras, 3 - P.I. La Sendilla,
28350 Ciempozuelos
T. 916 657 622

Madrid - Coslada

Avda. Constitución, 3
28821 Coslada
T. 913 359 550

Madrid - Getafe

C/ Río Guadalquivir, 8
Área Empresarial de Andalucía
28906 Getafe
T. 918 309 449

Madrid - Móstoles

C/ Puerto Canencia, 13 - P.I. Las Nieves
28935 Móstoles
T. 913 998 348

Málaga - Guadalhorce

C/ César Vallejo, 23 - P.I. Guadalhorce
29004 Guadalhorce
T. 951 763 765

Málaga - Trévez

C/ Albioni, 2 - P.I. Trévez
9590 Trévez
T. 952 421 700

Mallorca - Palma de Mallorca

C/ Gremi Saboners, 6 - P.I. Son Castelló,
07009 Palma de Mallorca
T. 971 434 206

Murcia - Alcantarilla

C/ Paraguay, 13 - P.I. Oeste,
30820 Alcantarilla
T. 968 785 505

Murcia - Cartagena

Avda. Tito Didio s/n - P.I. Cabezo Beaza,
30392 Cartagena
T. 968 459 785

Murcia - Molina de Segura

C/ta. de Madrid Km. 379 - P.I. La Serreta
30500 Molina de Segura
T. 968 610 638

Navarra - Pamplona

C/ Sarriguren Bidea, 1 - P.I. Areta
31620 Huarte
T. 948 310 670

Pontevedra - Porriño

Lugar Lg. Vilafria Atios, 47
36418 O Porriño
T. 986 346 600

Salamanca - Salamanca

C/ Nobel, 117-119 - P.I. El Montalvo 1
37008 Salamanca
T. 923 549 253

Sevilla - Alcalá de Guadaira

Autovía A-92 Km. 7,7 - P.I. Cuchipanda
41500 Alcalá de Guadaira
T. 955 635 019

Sevilla - LoxamHune Power

Avda. del Zotal, 15
41900 Camas
T. 955 635 019

Tarragona - Constantí

C/ Gran Bretanya esq. C/ Regne Unit Parcela 7
P.I. Constantí
43120 Constantí
T. 977 524 341

Tenerife - Arafo

P.I. Valle de Guimar Manzana B Parcela 4
38509 Arafo
T. 922 956 064

Valencia - Quart de Poblet

Avda. Comarques del País Valencià, 181
(C/ta. Madrid-Valencia Km. 343 Vía de servicio
dirección Valencia)
46930 Quart de Poblet
T. 960 902 829

Valencia - LoxamHune Power

C/ Doctor Fleming, 6 - P.I. Barrio del Cristo
46930 Quart de Poblet
T. 961 519 340

Valladolid - Valladolid

C/ Tamarisco, 13-15 nave 31
47017 P.I. Casasela
T. 983 213 482

Vizcaya - Bilbao

C/ Artiz Bidea, 77 Parcela P-21.2 - P.I. Belako
48100 Mungia
T. 946 313 039

Zaragoza - Zaragoza

P.I. El Saco Parcela 12 s/n
50172 Alfajarín
T. 976 587 709

Lisboa - Benavente

Parque Industrial em Vale Tripeiro Lote 6B-6C
2130-111 Benavente
T. 00351-263 098 582

Oporto - Póvoa de Varzim

Rua De Calves, 622
4490-258 Povoá de Varzim
T. 00351-252 086 051

Leiria - Pombal

Rua das Valérias, 6
3105-295 Tinto
Pelariga (Pombal)
T. 00351 808 916 051

LOXAM HUNE

NA INTERNET





PROGRAMA LOXAMHUNE
PARA A REDUÇÃO DA
PEGADA DE CARBONO



Muito mais que um aluguer

808 916 051
loxamhune.com